

A-12 パーツ番号 / Part Number **!** 組み立ての際の注意点 / Warning Note When Assembling **⊘** 接着しない / Do Not Cement **Cut** 不要部分をカットする / Cut the parts you don't need **Option** 選択する / Option **1.0** 穴開け箇所と穴の直径 / Hole's Position and Diameter **■** 接着位置 / Cementing position

A-12 パーツ番号 / Part Number **!** 組み立ての際の注意点 / Warning Note When Assembling **⊘** 接着しない / Do Not Cement **Cut** 不要部分をカットする / Cut the parts you don't need **Option** 選択する / Option **1.0** 穴開け箇所と穴の直径 / Hole's Position and Diameter **■** 接着位置 / Cementing position

III-4. C Main Landing Gears Well (Right)

主脚収納庫(右側)

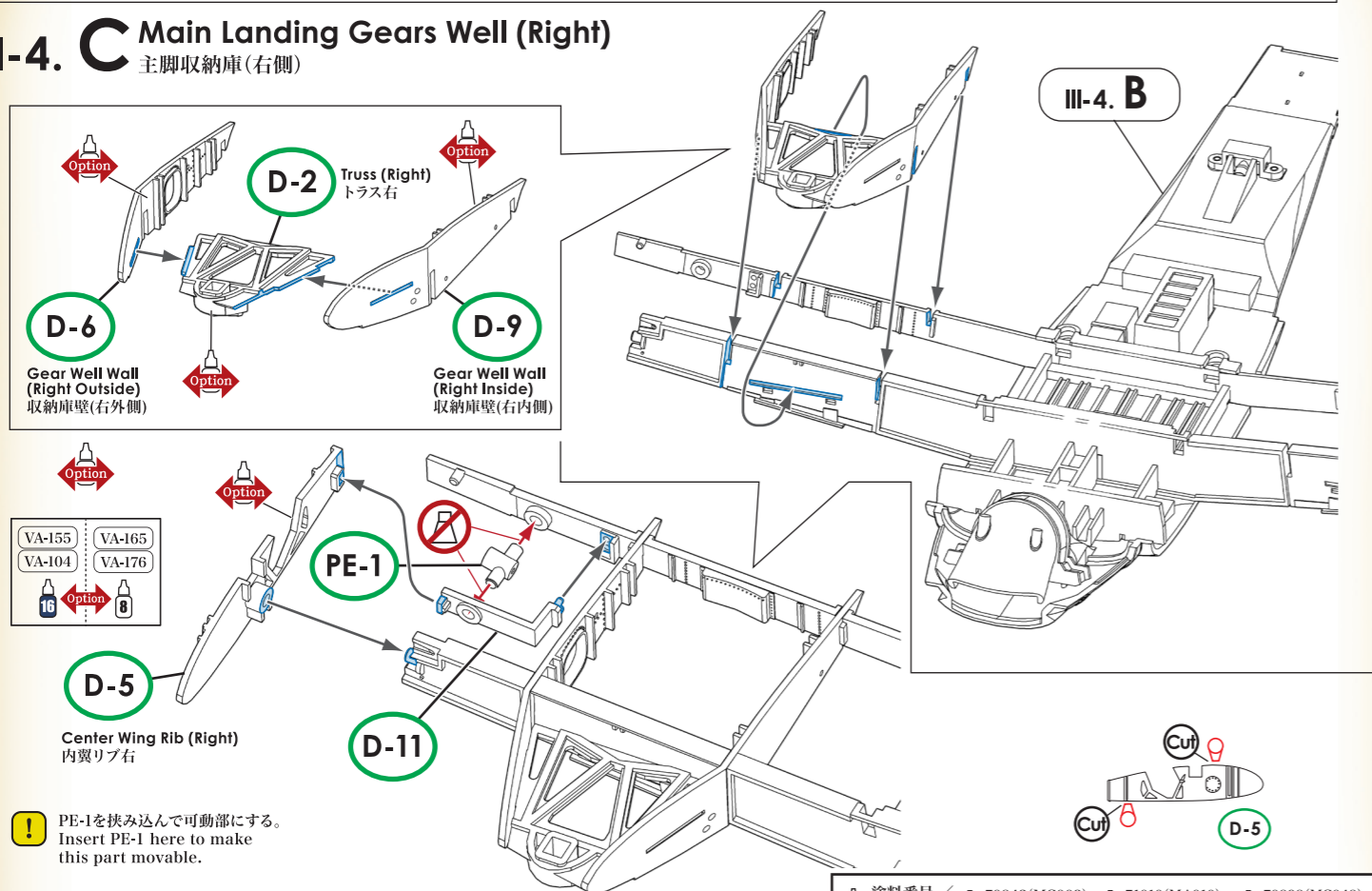

III-4. E Main Landing Gears Well (Left)

主脚収納庫(左側)

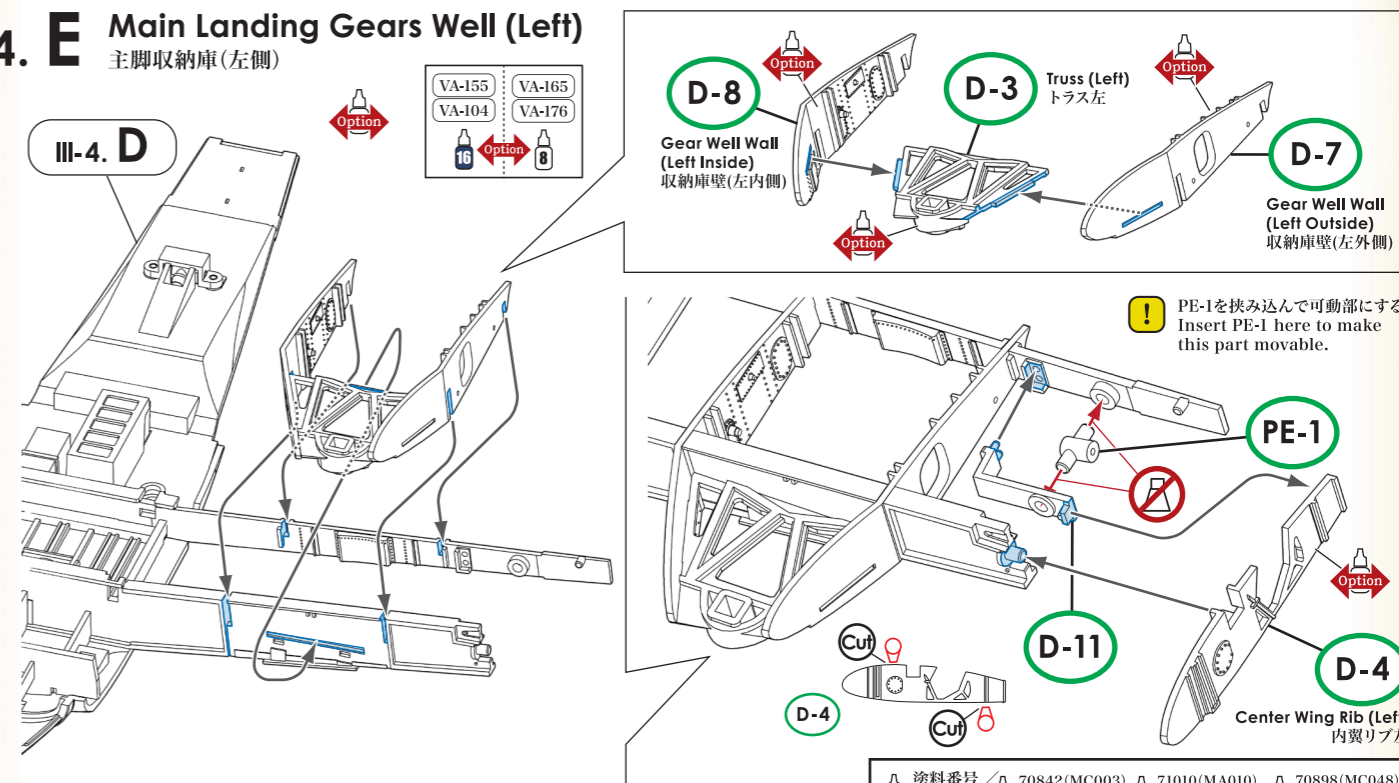

III-4. D Center Wing (Lower Right)

内翼右側下面

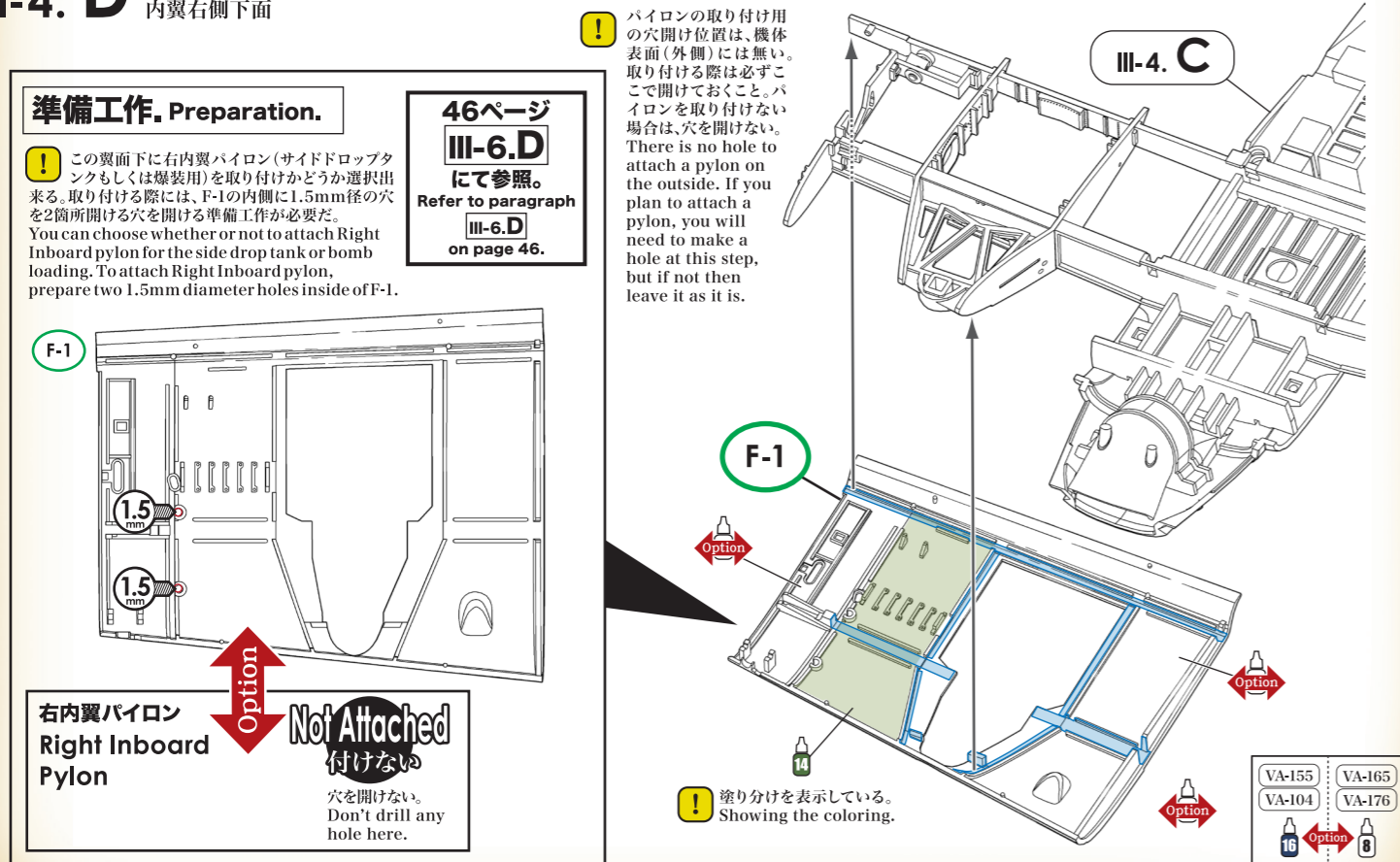

III-4. F Center Wing (Lower Left)

内翼左側下面

