

3-5. I 完成(ドロップタンク有り) / Optional Drop Tank

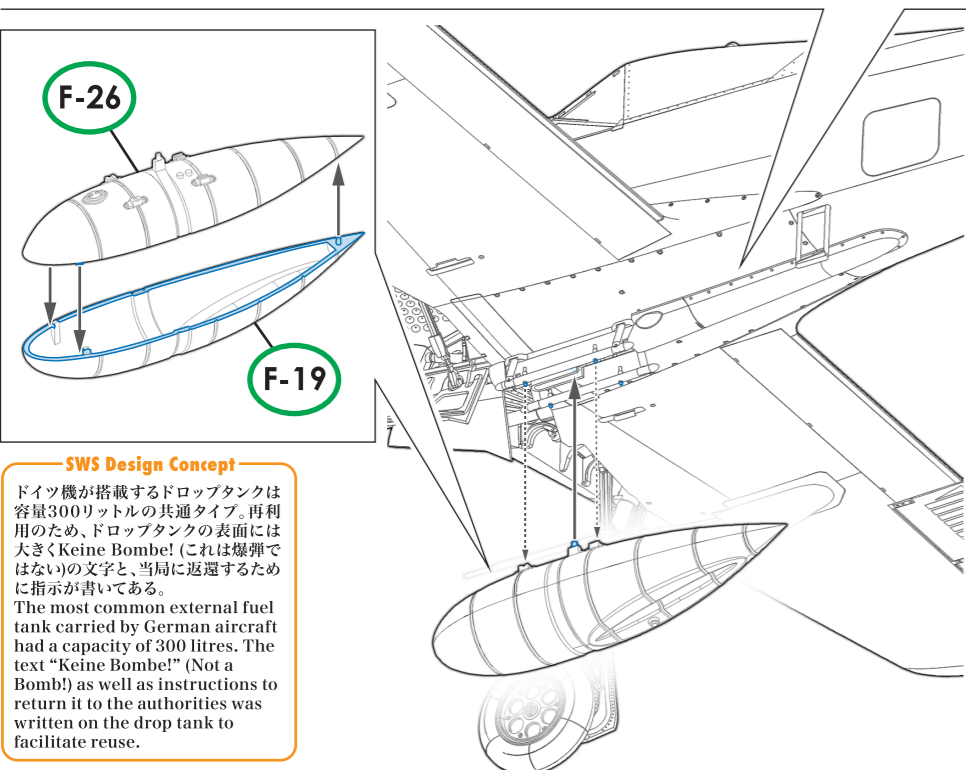

- 実機におけるパーツ名 / Name of the parts implemented in the actual aircraft.
- F-4 ETC ラック / ETC Rack
 - A-15 ETC ラックカバー / ETC Rack Cover
 - F-17 ドロップタンクキャリアーシャックル / Drop Tank Carrier Shackles
 - F-12 ドロップタンク振れ止め / Drop Tank Sway Braces
 - F-13 ドロップタンク振れ止め / Drop Tank Sway Braces
 - F-26 ドロップタンク / Drop Tank
 - F-19 ドロップタンク / Drop Tank

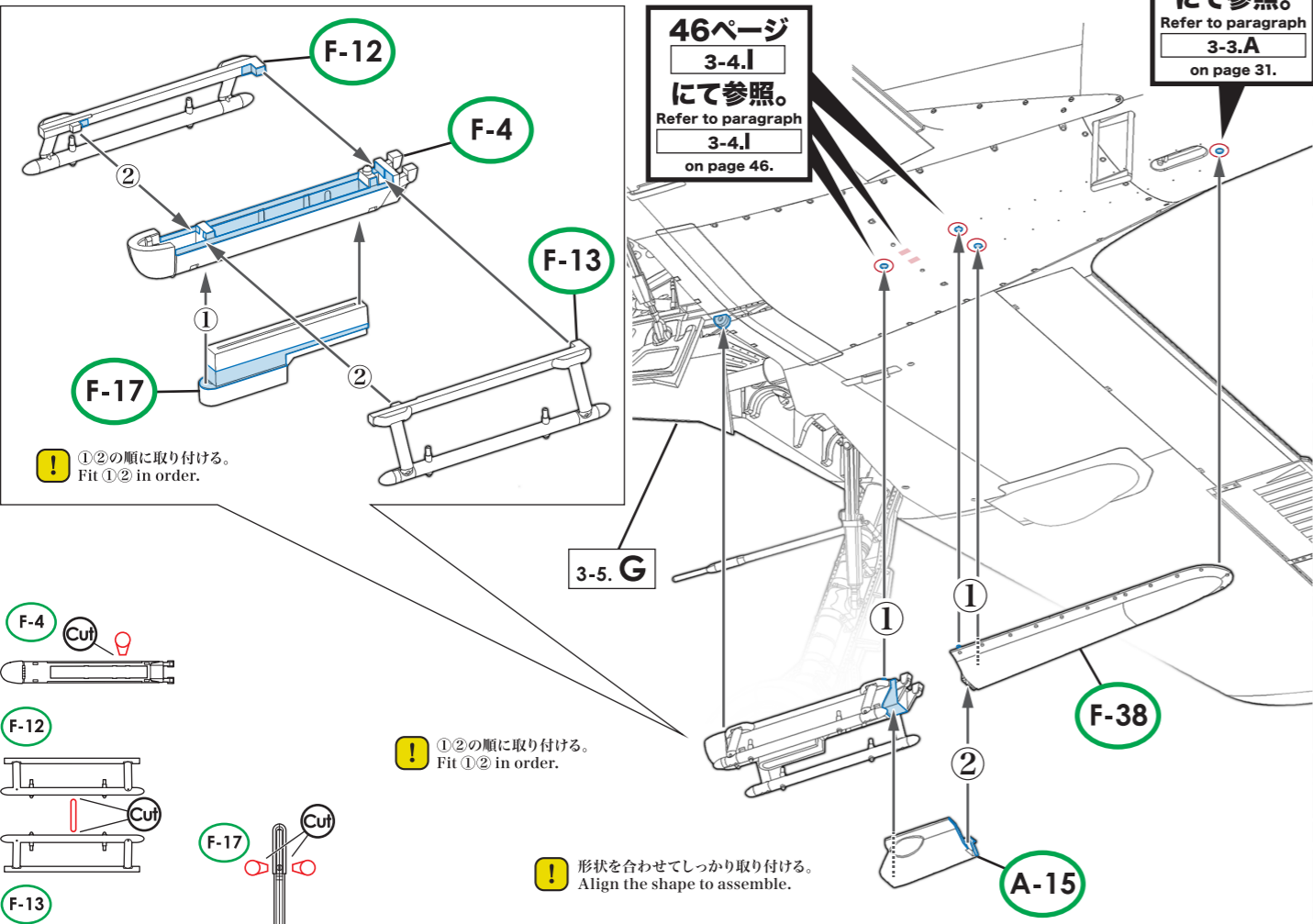
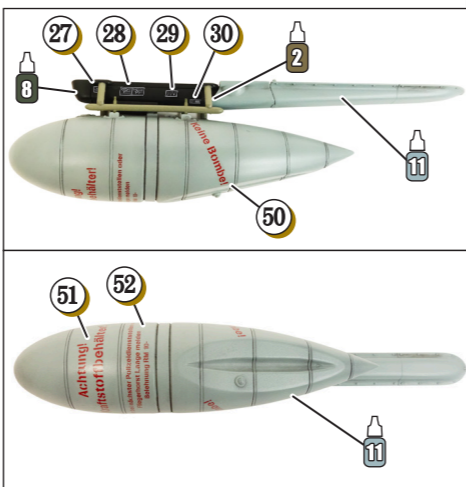

SWS Design Concept
 ドイツ機が搭載するドロップタンクは容量300リットルの共通タイプ。再利用のため、ドロップタンクの表面には大きくKeine Bombe! (これは爆弾ではない)の文字と、当局に返還するために指示が書いてある。
 The most common external fuel tank carried by German aircraft had a capacity of 300 litres. The text "Keine Bombe!" (Not a Bomb!) as well as instructions to return it to the authorities was written on the drop tank to facilitate reuse.

31ページ 3-3.A
 3-3.A にて参照。
 Refer to paragraph 3-3.A on page 31.

46ページ 3-4.I
 3-4.I にて参照。
 Refer to paragraph 3-4.I on page 46.

3-5. G

Teil 4

Farbgebung und Abziehbilder

塗装とデカール / Painting and Decals

Fw 190 A-4 "White 3" 冬季迷彩 / Winter Camouflage

Fw 190 A-4, I./JG54, "White 3", Uffz. Cordes, Russia, winter 1943
 Fw 190 A-4, I./JG54, "ホワイト3", コルデス伍長、ソ連、1943年冬

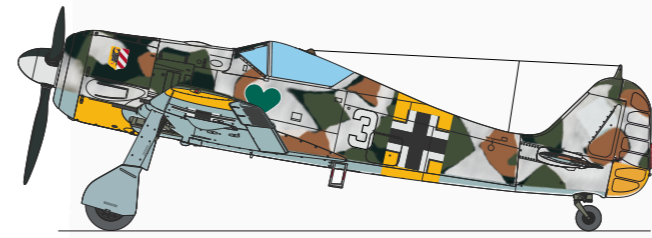

Fw 190 A-4 "White 3" 夏季迷彩 / Summer Camouflage

Fw 190 A-4, I./JG54, "White 3", Uffz. Cordes, Russia, summer 1943
 Fw 190 A-4, I./JG54, "ホワイト3", コルデス伍長、ソ連、1943年夏

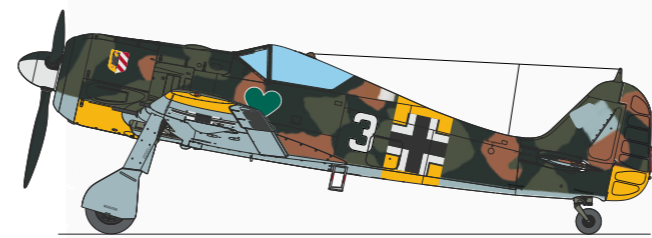

! Fw 190 A-4 "ホワイト 3" 冬季迷彩の完成写真が68.69.ページにある。別紙にて、おおよそ1/32スケールのイラストでカラーリングとデカール番号を図説。
 Photos of the completed Fw 190 A-4 "White 3" Winter Camouflage are on page 68 and 69. Paint scheme and decal numbers are illustrated in approximate 1/32 scale illustrations in the separate sheets.

SWS Design Concept
 "ホワイト3"は第54戦闘航空団第1飛行隊所属のカル・ハインツ・コルデス伍長の乗機とされている。第54戦闘航空団は"グリーンヘルツ"を大きく胴体の横に描き、主に東部戦線で戦った。第54戦闘航空団の機体はイレギュラーな迷彩塗装を施していたことでも有名で、1943年のロシア方面では機体をグリーン2色とサンドブラウンの3色で塗装し、その迷彩パターンも独特だった。冬季には機体上面と側面を白でオーバーペイントしたが、全面を白に塗った機体と、コルデス伍長の乗機のように部分的に白を塗り重ねた機体があった。頑丈で広い主脚幅を持ち、荒地の多いロシア方面での活躍にも十分貢献したFw 190の設計思想や時代背景に思いを馳せるのもまた一興です。
 "White 3" was flown by Corporal Karl Heinz Cortez of the 1st Squadron, 54th Fighter Wing. The 54th Fighter Wing, with large "Grünherz" on the sides of its fuselage, fought mainly on the Eastern Front. The aircrafts of the 54th Fighter Wing were known for their irregular camouflage, and in the Russian campaign of 1943, they were painted in three colors, two greens and sand brown, with a unique camouflage pattern. During the winter, the top and sides of the aircraft were overpainted in white, but some aircrafts were painted in white all over, while others were partially in white, as Corporal Cordes' aircraft. The aircraft was sturdy and had wide main landing gears, serving remarkably well in rough terrains in Russia. While assembling the kit, you can reflect on the design philosophy and historical background, which is one of the real pleasures of SWS.

! Fw 190 A-4 "ホワイト 3" 夏季迷彩のカラーリングとデカール番号が70.71.ページにある。
 Paint scheme and decal numbers of the Fw 190 A-4 "White 3" Summer Camouflage are on page 70.71.

Fw 190 A-4 "White 4"

Fw 190 A-4, I./JG1, W.Nr.0601, "White 4", Netherlands, June 1943
 Fw 190 A-4, I./JG1, W.Nr.0601, "ホワイト4", オランダ、1943年6月

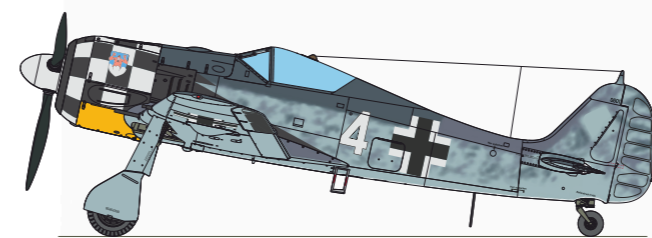

SWS Design Concept
 "ホワイト4"は第1戦闘航空団第1飛行隊所属の機体で、1943年6月にオランダで見られた。カウリング左側面の鬼のエンブレムは第1戦闘航空団第1飛行隊のもの。第1戦闘航空団の機体は、この塗装例のようにカウリングを白/黒のチェッカーやストライプに塗り分けた派手な物が多い。機体全体の塗装は機体下面がRLM76ライトブルーで、胴体側面はRLM76の上からRLM74グリーングレーとRLM75グレーバイオレットの斑点迷彩。機体上面はRLM74と75の迷彩になっている。
 "White 4" belonged to the 1st Squadron of the 1st Fighter Wing and was seen in Holland in June 1943. The demon emblem on the left side of the cowlings "was" represented the 1st Squadron, 1st Fighter Wing. Many aircrafts of the 1st Fighter Wing have conspicuous white/black striped or checkered cowlings, as shown here. For painting of the fuselage, the underside of the fuselage is in RLM76, the sides are speckled camouflage of RLM74 green-gray and RLM75 gray-violet over RLM76. The top of the fuselage is RLM74 and 75 camouflage.

! Fw 190 A-4 "ホワイト 4" のカラーリングとデカール番号が72.73.ページにある。
 Paint scheme and decal numbers of the Fw 190 A-4 "White 4" are on page 72 and 73.

デカールの貼り方 / How to Attach Decals

1. 貼り付ける部分のデカールをハサミなどで台紙ごと切り出す。余白は大きめに切り落とす。Cut out the decal part you plan to attach using scissors or similar. Roughly remove the excess white area.
2. 底の浅いパレットなどに水を張り、使用するデカールを10秒ほど浸す。この時、表面全てが水に浸かるように注意。Fill a shallow palette or bowl with water, and soak the decal for about 10 seconds. Make certain the entire decal is immersed in the water during this time.
3. 水から取り出したデカールを、貼り付ける位置に持っていき、台紙からスライドさせるようにして貼り付ける。Remove the decal from water and move it to the place you intend to attach it. Attach it by sliding it carefully off the backing.
4. ピンセットなどで向きを調節してから、キレイな布や綿棒などで気泡を押し出し、水分を拭き取り、乾燥させれば終了。Adjust the positioning using tweezers, and use a clean cloth or cotton swab to smooth out any air bubbles and remove excess water. Once it has dried you have finished.

マスキングシール 使用方法 / How to Use the Masking Seals

- キャンピを塗装する際に使用すること。
 * Use these when painting the canopy.
1. ガラス面の形状に合わせて貼り付ける。Apply the masks to match the shape of the glass.
 2. 空いている部分や裏面もマスキングする。Cover the reverse side with masking tape as well.
 3. 機体色を塗装してマスキングを剥がす。Paint with the fuselage color, and then remove the masks.