

3-5. D MG 151 アクセドア MG 151 Access Door

MG 151 アクセドアを閉じ状態と開き状態のどちらかに選択する。
 Choose whether to build the model with the MG 151 Access Door in either "open" or "closed" position.

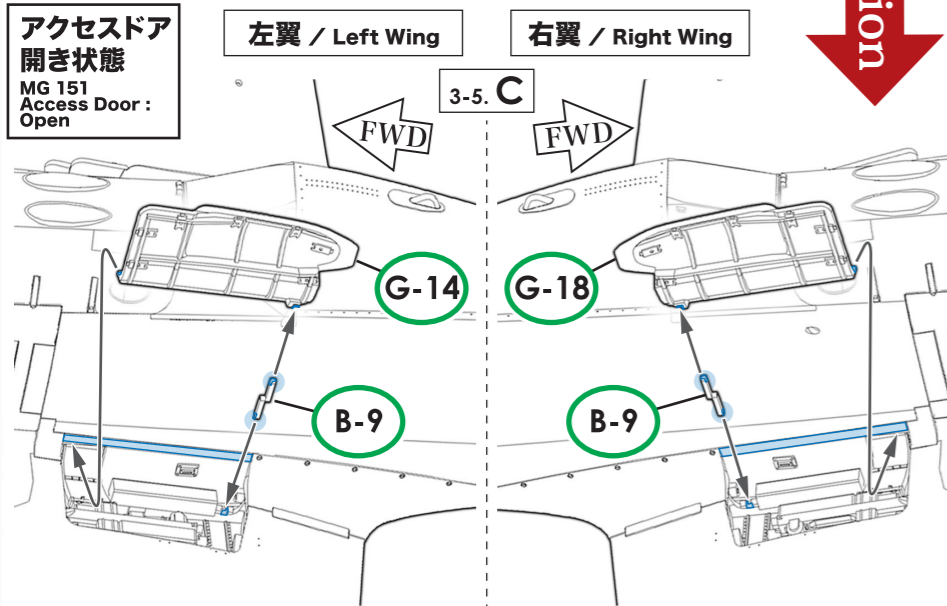
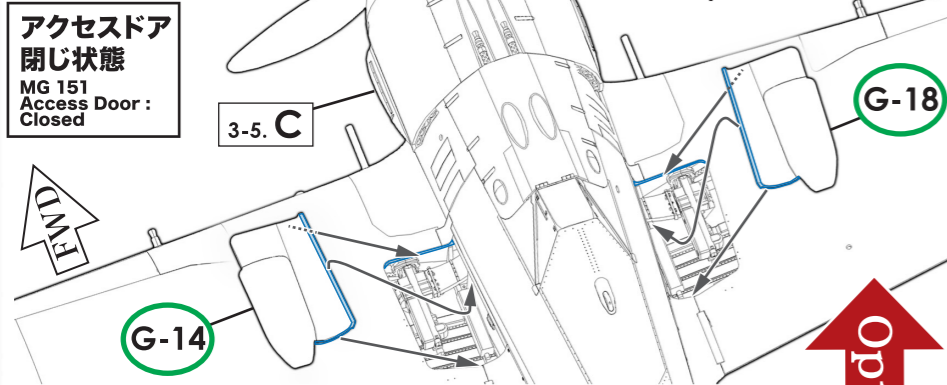

実機におけるパーツ名
 Name of the parts implemented in the actual aircraft.

- G-14 MG 151 アクセドア (左側)
MG 151 Access Door (Left)
- G-14 MG 151 アクセドア (右側)
MG 151 Access Door (Right)
- B-9 支柱
Strut



実機におけるパーツ名
 Name of the parts implemented in the actual aircraft.

- N-16 MG FF アクセドア (右側)
MG FF Access Door (Right)
- N-17 MG FF アクセドア (左側)
MG FF Access Door (Left)

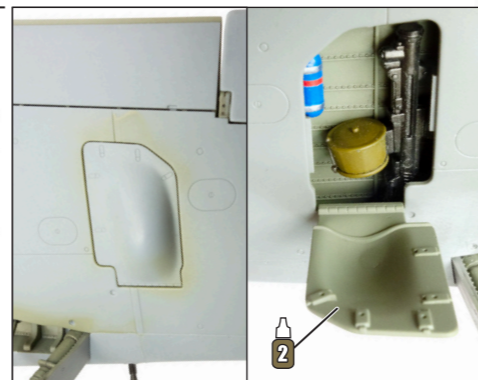

3-5. E MG FF アクセドア MG FF Access Door

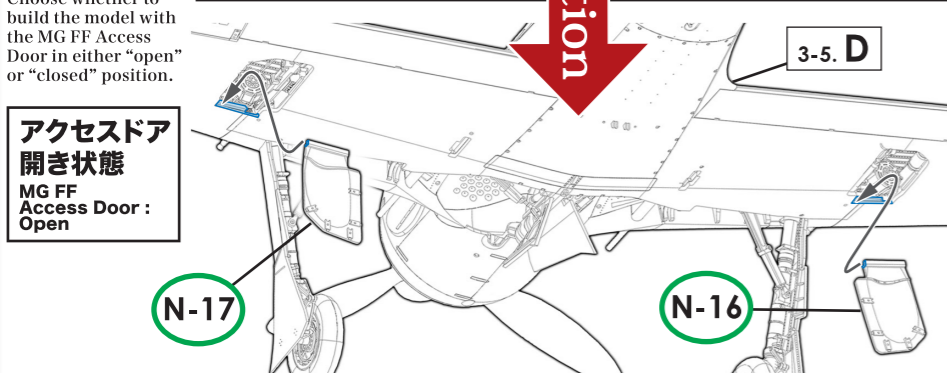
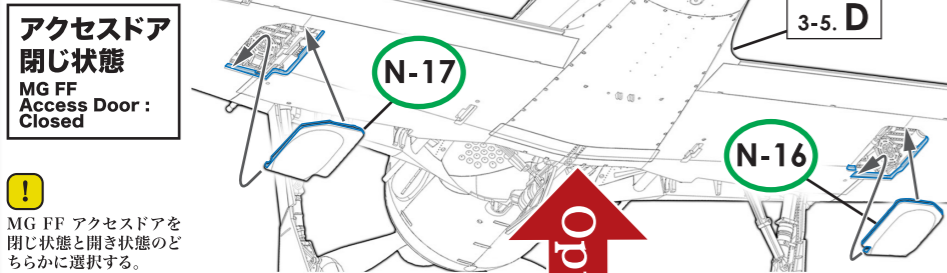

MG FF アクセドアを閉じ状態と開き状態のどちらかに選択する。
 Choose whether to build the model with the MG FF Access Door in either "open" or "closed" position.

3-5. F ビトー管など Pitot Tube and Other Details

実機におけるパーツ名
 Name of the parts implemented in the actual aircraft.

- B-16 ビトー管
Pitot Tube
- U-3 航法灯
Navigation Light
- U-2 尾灯
Tail Light

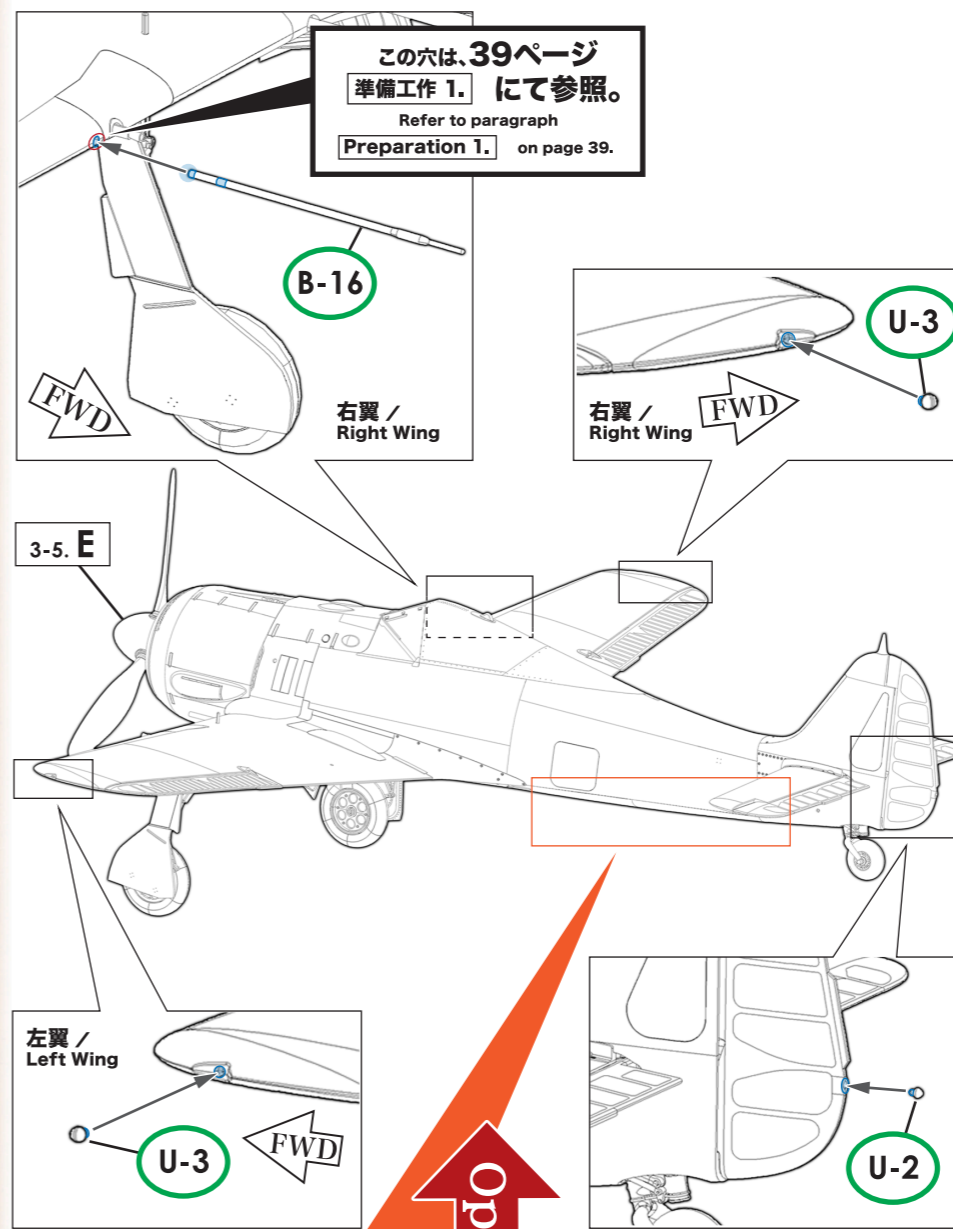

この穴は、39ページ
 準備工作 1. にて参照。
 Refer to paragraph
 Preparation 1. on page 39.

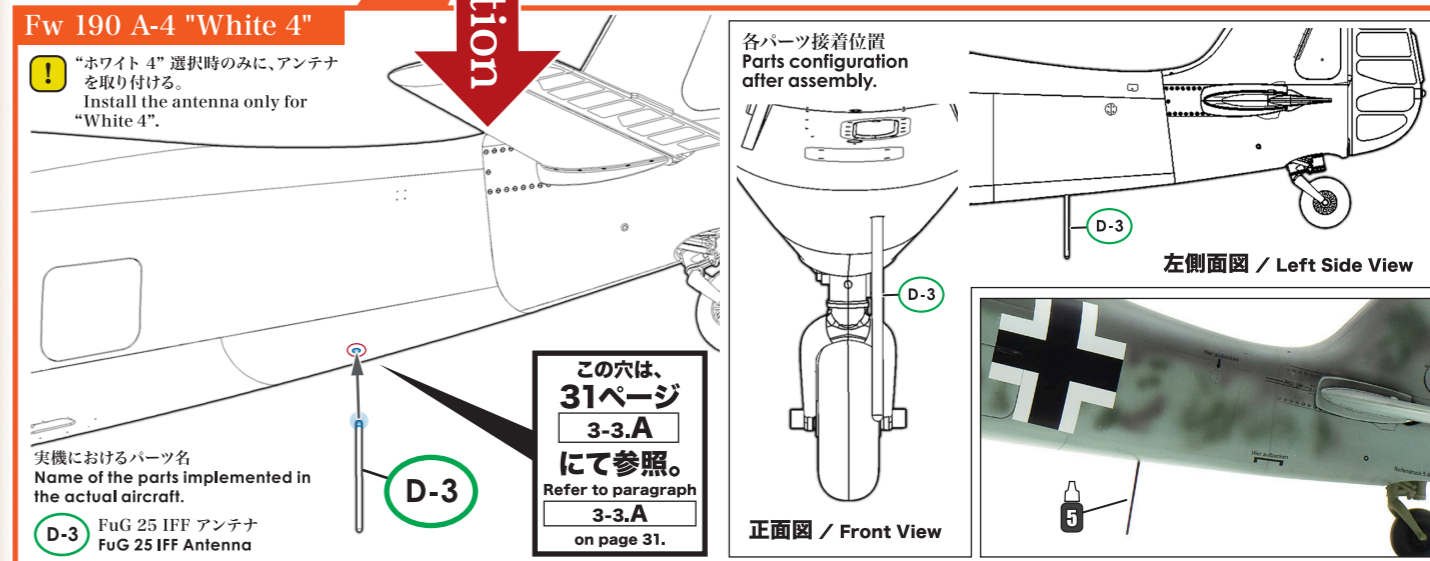

Fw 190 A-4 "White 4"

“ホワイト 4” 選択時のみに、アンテナを取り付ける。
 Install the antenna only for "White 4".

- 実機におけるパーツ名
 Name of the parts implemented in the actual aircraft.
- D-3 FuG 25 IFF アンテナ
FuG 25 IFF Antenna

この穴は、31ページ
 3-3.A にて参照。
 Refer to paragraph
 3-3.A on page 31.

各パーツ接着位置
 Parts configuration after assembly.

