

# Teil 3-4.

# Flügel und Fahrwerk

## 主翼と主脚 / Wings and Landing Gear

3-4. では主翼と主脚の組み立てを解説しています。  
3-4. Wings and Landing Gear Assembly.

下記写真は、Teil 3-4. を全て組み立てた状態を示しています。  
The photographs below illustrate the completed parts of chapter Teil 3-4.

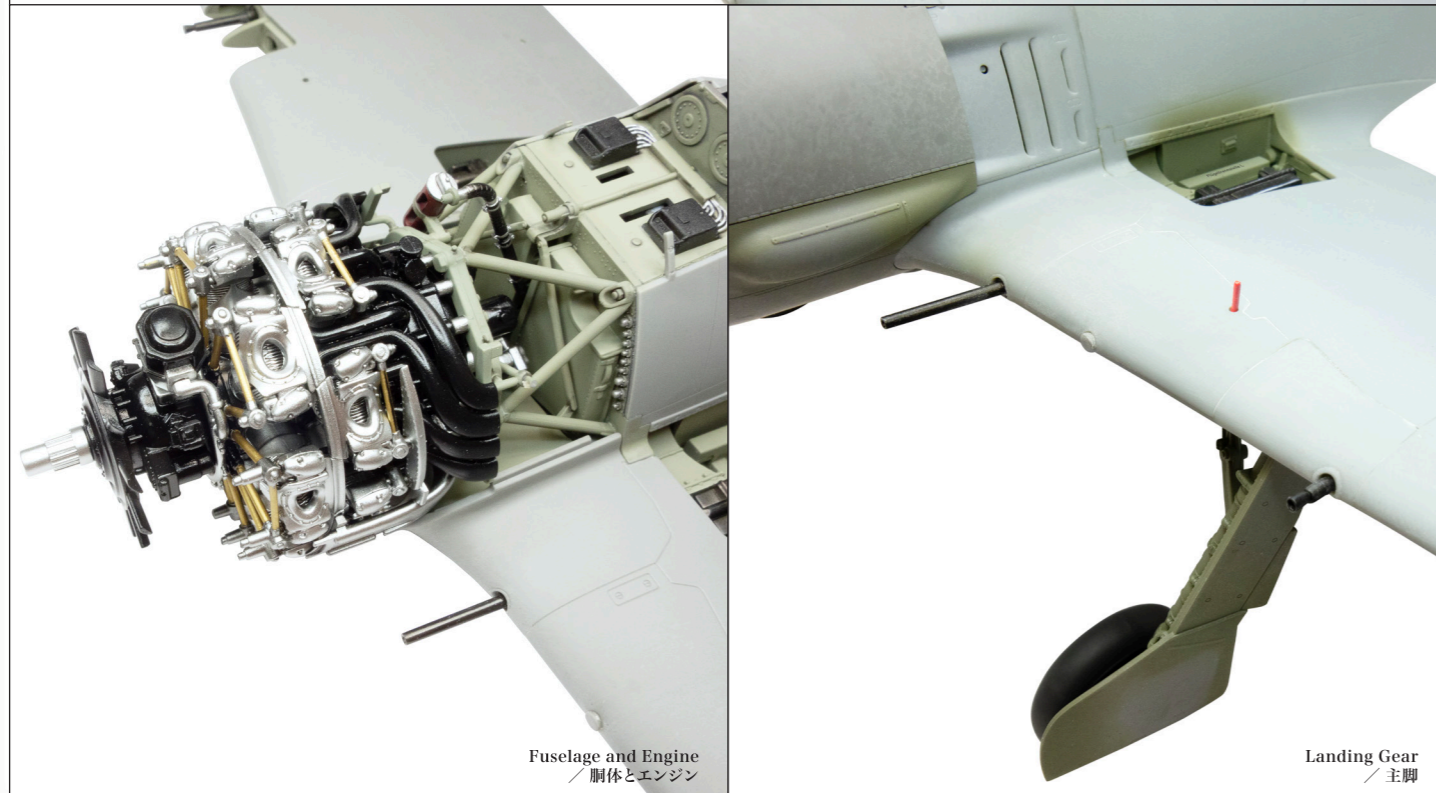

### 重要!! 必ず確認してください!! Important!!

**Check this first!!**  
接着の前に、主翼上下の外板などが隙間なく取り付けられるかを必ず確認してください。図のように、接着剤を付けずに合わせて見て隙間が無いことを確認してから項目順に接着してください。接着後も乾燥するまでの間、隙間が開かないようにセロハンテープなどで固定してください。  
Before cementing, make sure that the upper and lower wing plates and other parts can attach together without any gaps. As shown in the image, test-fit the parts without applying any glue to check the fit before cementing. After cementing, use clear tape to secure the parts together until the cement dries to ensure they attach without any gaps.

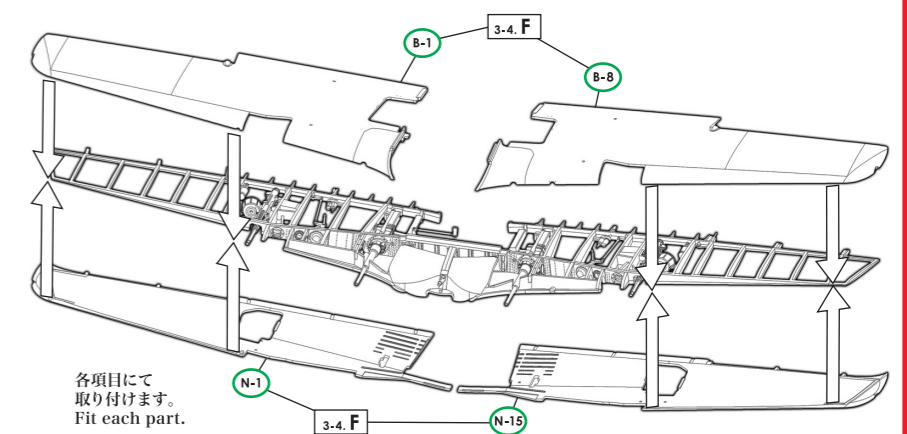

### 準備工作 1. Preparation 1.

- ビトー管(63ページ3-5.F)取り付け用の穴を開けてください。  
Drill a hole for the Pitot tube (3-5.F on page 63).
- 主翼正面に穴を開けるために、A-1とN-1のそれぞれに目印となる切り込みを入れます。(図の赤色位置)破線よりはみ出ないように注意してください。  
Mark on B-1 and N-1 for making a hole on the top main wing front. Do not exceed the red dotted line.

### 63ページ 3-5.F にて参照。 Refer to paragraph 3-5.F on page 63.

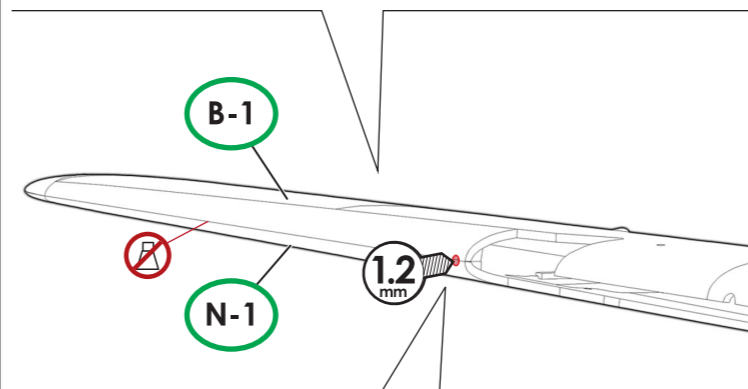
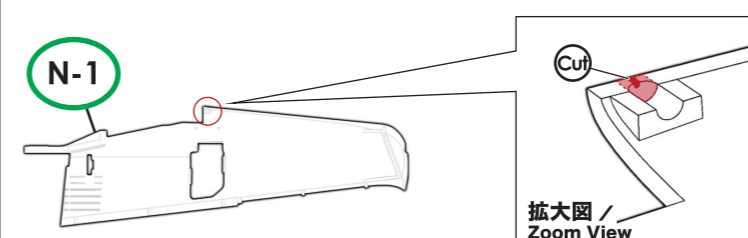
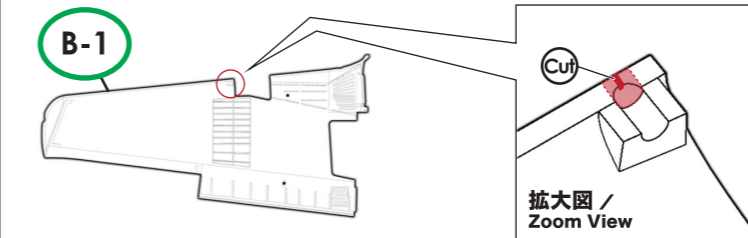

- ① 上下外板(B-1,N-1)を接着せずに貼り合わせてセロハンテープなどで固定します。  
Use clear tape to temporarily fix the upper and lower sides (B-1 and N-1) without cementing.
- ② 合わせた外板の表面から1.2mm径の穴を開けます。  
Open a 1.2 mm hole out from surface the aligned sides.
- ③ 穴開けの後、上下のパーツを再び分けて各項目で取り付けます。  
After opening the hole, separate the top and bottom parts, assemble them in each phase.

### 準備工作 2. Preparation 2.

- 不要部分をカットする。  
Cut the parts you don't need.

