

# Teil 3-3.

# Rumpf 胴体 / Fuselage

Teil 3-3. では胴体の組み立てを解説しています。  
3-3. Fuselage Assembly.

下記写真は、Teil 3-3. を全て組み立てた状態を示しています。  
The photographs below illustrate the completed parts of chapter Teil 3-3.

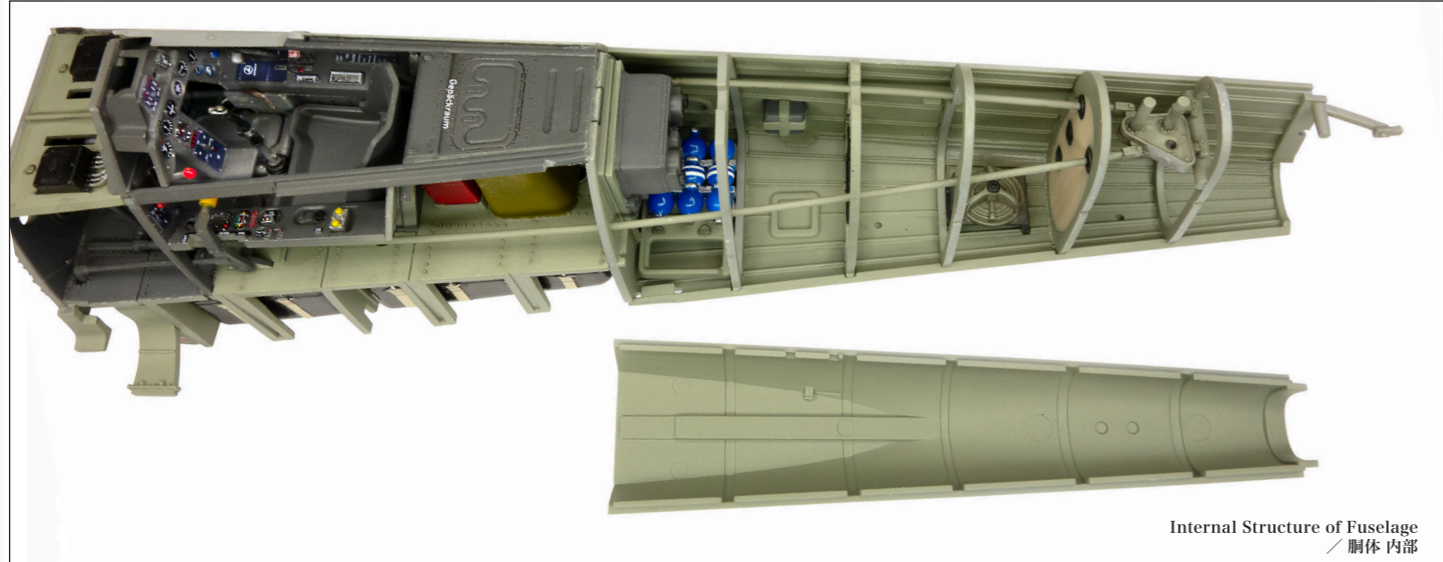

1/32  
Focke-Wulf  
Fw 190 A-4

Teil 3-3. Rumpf  
胴体 / Fuselage

A-12  
Part  
Number

組み立ての際の注意点  
Warning Note  
When Assembling

1.0  
穴開け箇所と穴の直径  
Hole's Position  
and Diameter

Option  
組立選択  
Assembly  
Option

接着位置  
Cementing  
position

## 重要!! 必ず確認してください!! Important!! Check this first!!

接着の前に、コックピットと左右の外板が隙間なく取り付けられるかを必ず確認してください。図のように、接着剤を付けずに合わせて見て隙間が無いことを確認してから項目順に接着してください。接着後も乾燥するまでの間、隙間が開かないようにセロハンテープなどで固定してください。  
Before cementing, make sure that you check whether it is possible to attach left and right outer panels to the cockpit without any gap between the parts. As in the figure, without applying any glue, test-fit the parts to make sure there is no gap, and then proceed with cementing. Until cement dries, fix everything with some clear tape to prevent any gaps.

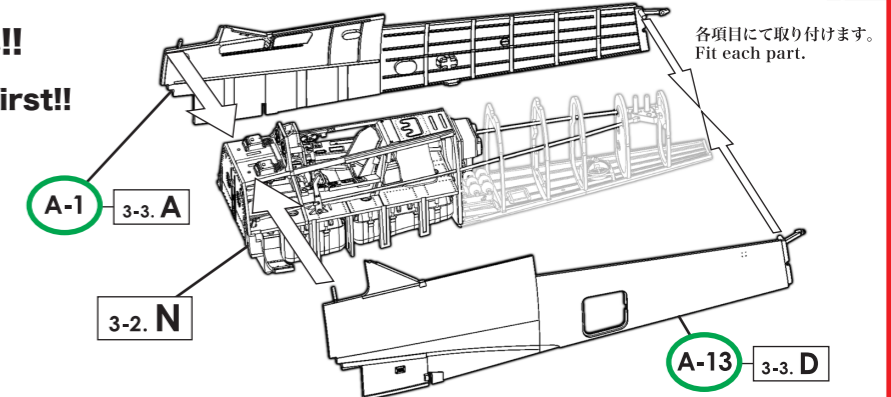

## 3-3. A 胴体右側 Fuselage Right

実機におけるパーツ名  
Name of the parts implemented in the actual aircraft.

- A-1 胴体右側  
Fuselage Right
- A-24 胴体下面後部外板  
Belly Back Panel
- A-14 救急箱  
First Aid Pack

①②の順に取り付ける。  
Fit ①② in order.

破損注意!!  
Careful- delicate  
parts!!

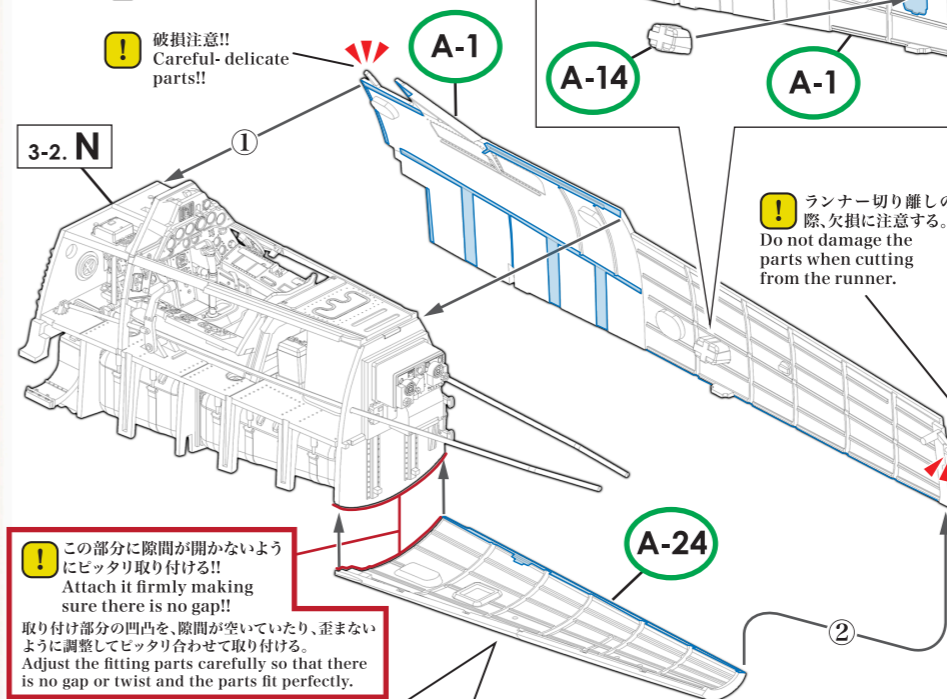

## 準備工作 Preparation

**ドロップタンク**  
Drop Tanks  
ドロップタンクを取り付ける時のみに穴をあける。(66ページ参照)  
Drill these holes only if you want to attach the drop tanks. (See page 66 for details)

66.ページ  
3-5.Iを参照。  
Refer to paragraph 3-5.I on page 66.

**ドロップタンク**  
Drop Tanks  
穴を開けない。  
Don't drill any hole here.

Option

Fw 190 A-4 "White 3"  
冬塗装 / Winter Camouflage  
part D-3  
穴を開けない。  
Don't drill any hole here.

Not Attached  
付けない

Fw 190 A-4 "White 3"  
夏塗装 / Summer Camouflage

Fw 190 A-4 "White 4"  
"ホワイト 4"ではA-24の裏面より、D-3(下面アンテナ、63ページ3-5.F参照)の取り付け用の穴を開ける。For "White 4", open a hole for D-3 (bottom antenna, see 3-5.F on page 63) from the back of A-24.

この穴は、**63ページ**  
3-5.F  
にて参照。  
Refer to paragraph 3-5.F on page 63.

塗料番号 /  
Paint Number

71044 (MA)  
グレー RLM02  
GREY RLM02

71055 (MA)  
ブラックグレー RLM66  
BLACK GREY RLM66