

### 3-1. A シリンダーブロック Cylinder Block

！ 接着面のゲートを取り除く。  
Cut off the gate of the  
cementing surface.

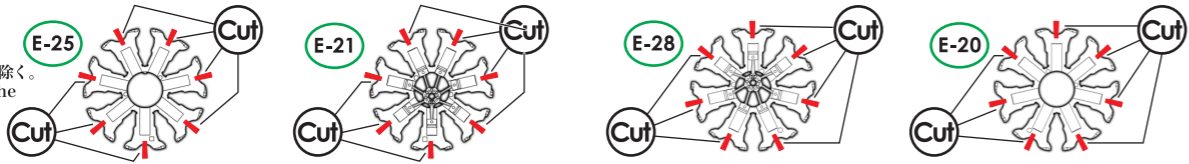

前列シリンダーブロック  
Front Cylinder Block

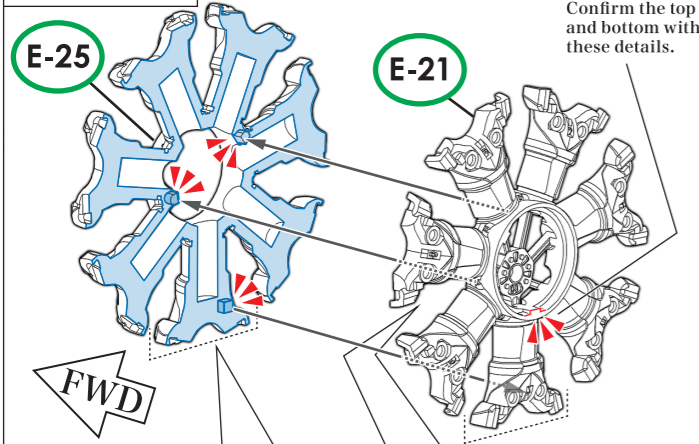

！ この形状で、上下の  
向きを確認する。  
Confirm the top  
and bottom with  
these details.

後列シリンダーブロック  
Rear Cylinder Block

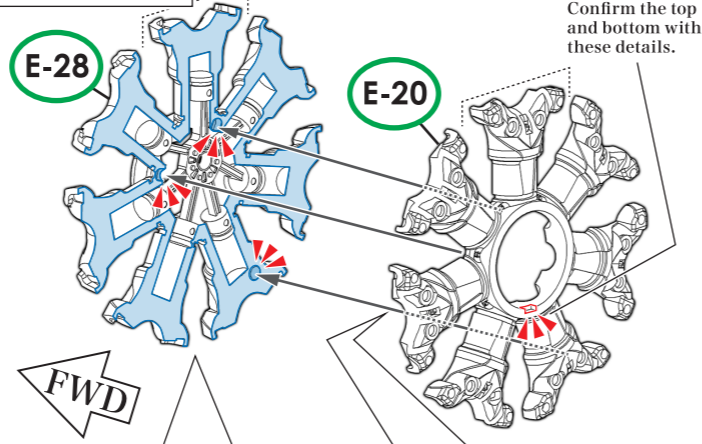

！ この形状で、上下の  
向きを確認する。  
Confirm the top  
and bottom with  
these details.

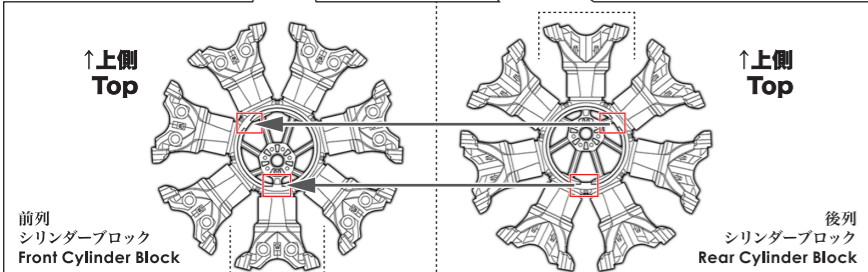
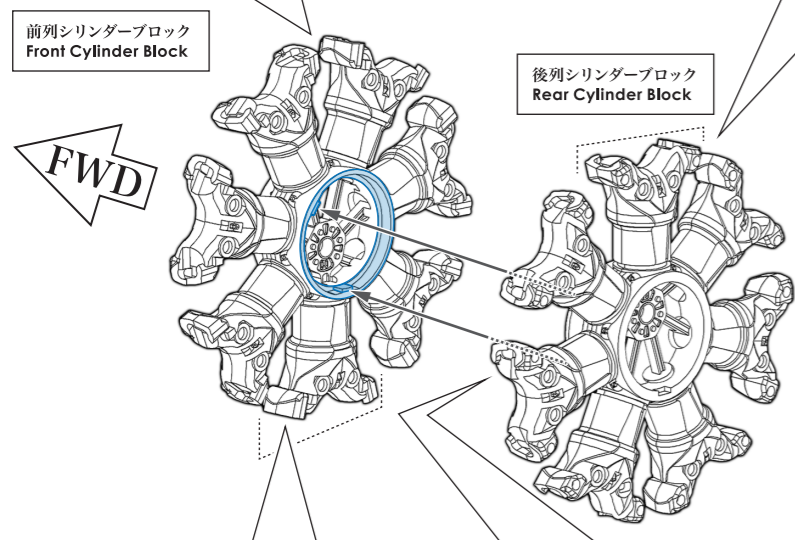
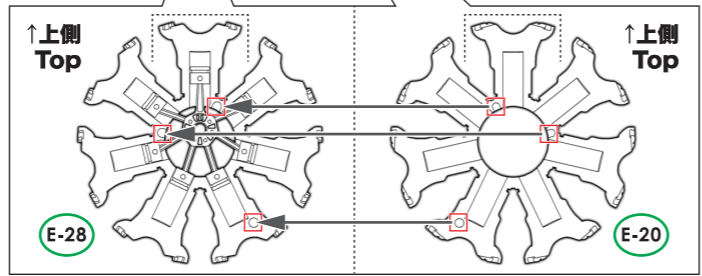
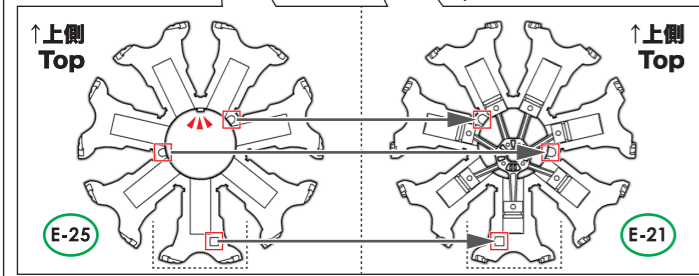

実機におけるパーツ名  
Name of the parts  
implemented in the  
actual aircraft.

E-21 E-25 前列シリンダーブロック  
Front Cylinder Block  
E-20 E-28 後列シリンダーブロック  
Rear Cylinder Block

### 3-1. B バッフルプレート Baffle Plates

実機におけるパーツ名  
Name of the parts  
implemented in  
the actual aircraft.

E-3 バッフルプレート  
Baffle Plates

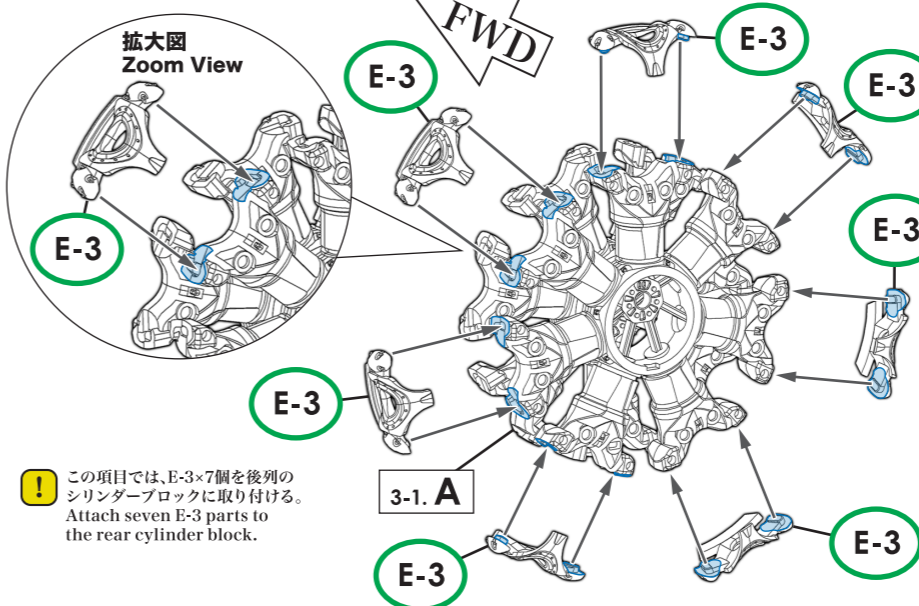

！ この項目では、E-3×7個を後列の  
シリンダーブロックに取り付ける。  
Attach seven E-3 parts to  
the rear cylinder block.

各パーツ接着位置  
Parts configuration after assembly.

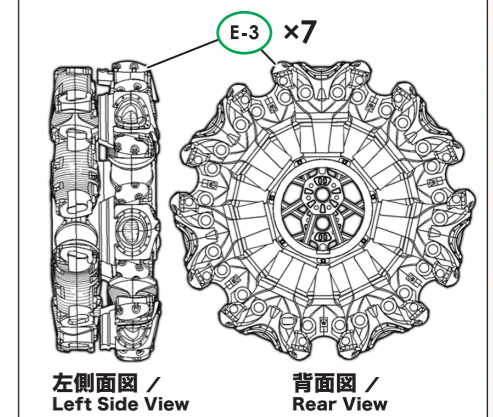

### 3-1. C 後部プッシュロッド Pushrod Back

実機におけるパーツ名  
Name of the parts  
implemented in the  
actual aircraft.

E-1 後部プッシュロッド  
Pushrod Back

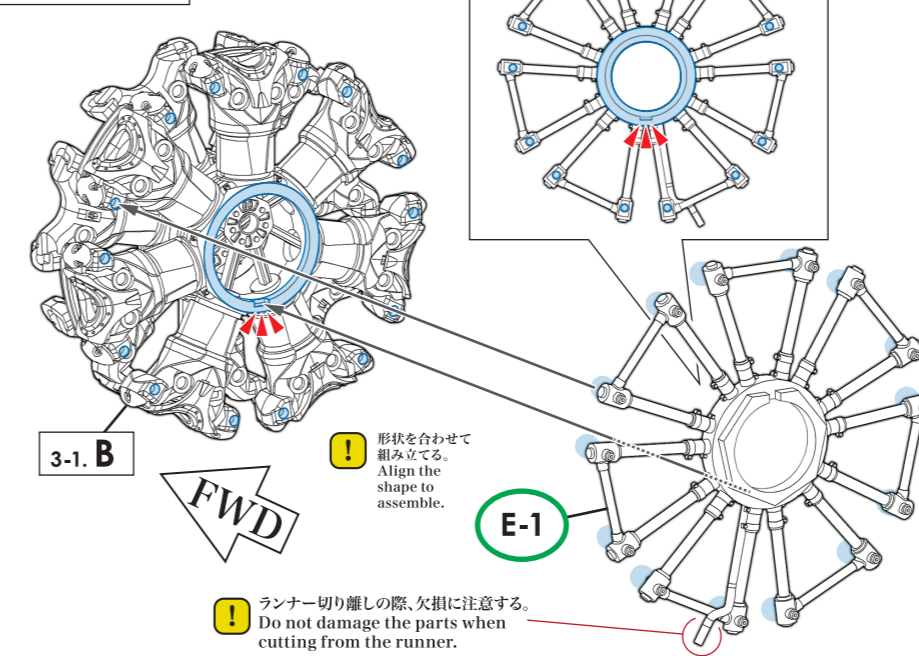

！ 形状を合わせて  
組み立てる。  
Align the shape to  
assemble.

！ ランナー切り離しの際、欠損に注意する。  
Do not damage the parts when  
cutting from the runner.

