

### 3-5. 完成(ドロップタンク有り) Optional Drop Tank

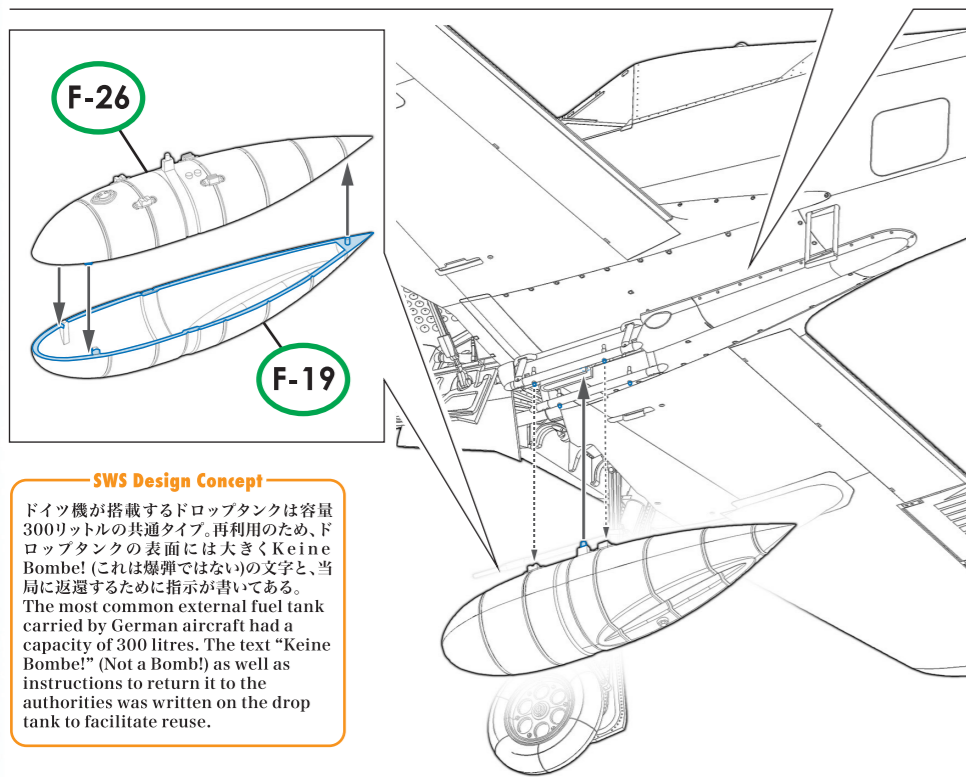

- 実機におけるパーツ名  
Name of the parts implemented in the actual aircraft.
- F-4** ETC ラック / ETC Rack
  - A-15** ETC ラックカバー / ETC Rack Cover
  - F-38** ETC ラックカバー / ETC Rack Cover
  - F-17** ドロップタンクキャリアーシャックル / Drop Tank Carrier Shackel
  - F-12** **F-13** ドロップタンク振れ止め / Drop Tank Sway Braces
  - F-26** **F-19** ドロップタンク / Drop Tank

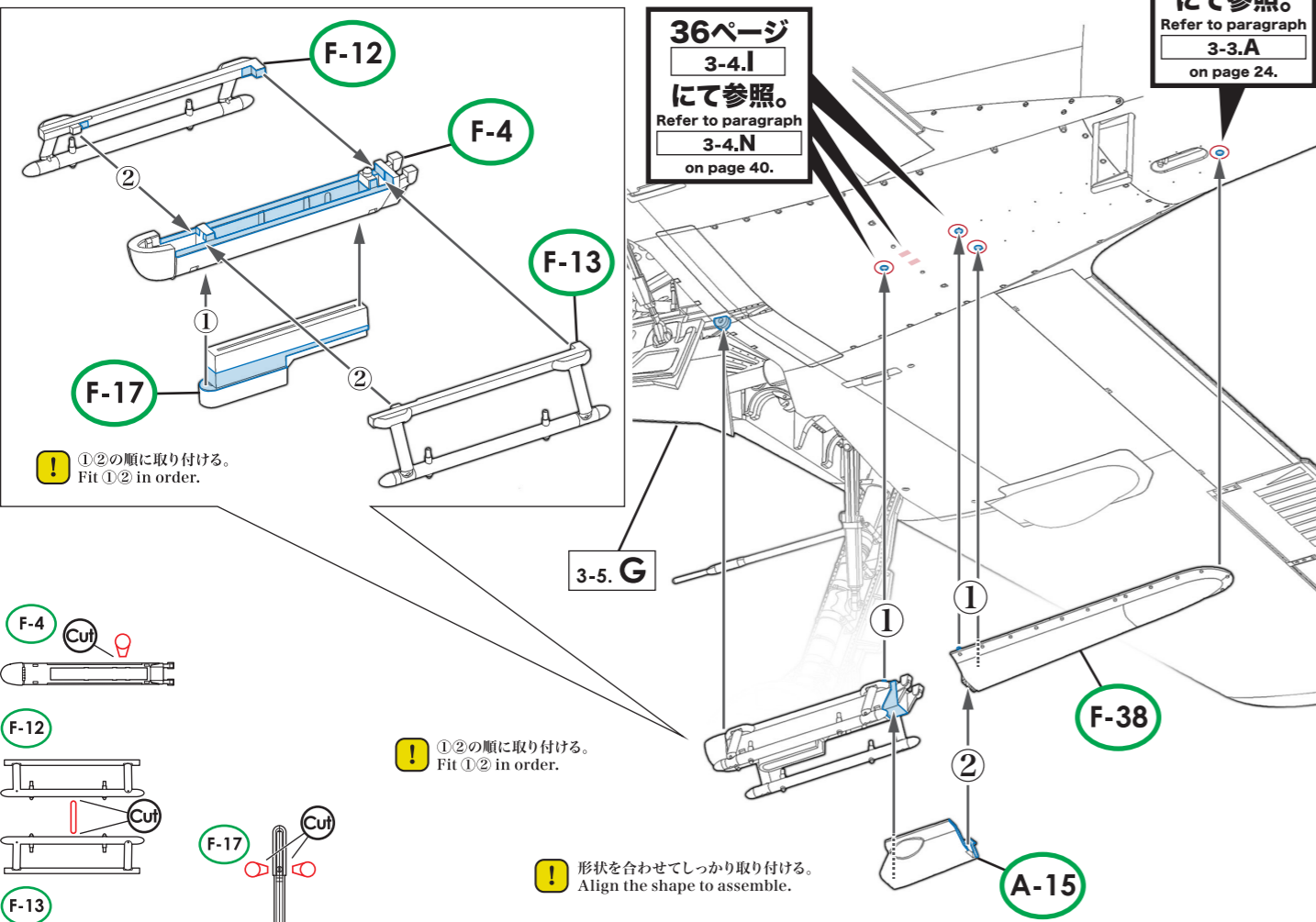
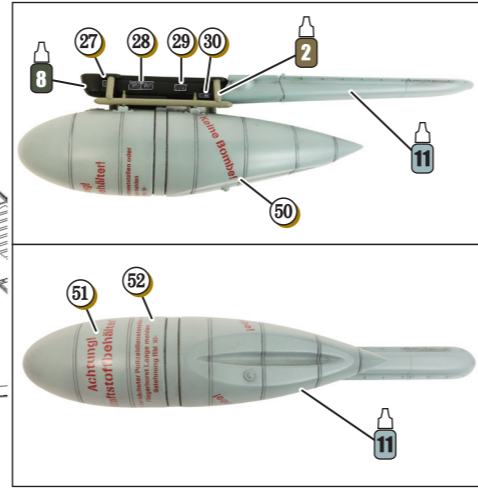

**SWS Design Concept**

ドイツ機が搭載するドロップタンクは容量300リットルの共通タイプ。再利用のため、ドロップタンクの表面には大きくKeine Bombe! (これは爆弾ではないの文字と、当局に返還するために指示が書いてある。The most common external fuel tank carried by German aircraft had a capacity of 300 litres. The text "Keine Bombe!" (Not a Bomb!) as well as instructions to return it to the authorities was written on the drop tank to facilitate reuse.

### Fw 190 A-4 "Yellow 4"

Fw 190 A-4 "イエロー 4"、ジークフリート・シュネル中隊司令官、第2戦闘航空団第9中隊、ヴァンヌ・ムーソン/フランス、1943年1月  
FW 190 A-4 W.Nr. 746 "Yellow 4" of 9./JG 2 Vannes-Meucon, France, January 1943 Siegfried Schnell, Staffelkapitän

**!** Fw 190 A-4 "イエロー 4"の完成写真です。カラーリングとデカール番号が54,55ページにあります。また、一部組み替えによるFw 190 A-4 "<II">のカラーリングとデカール番号が56,57ページにあります。  
This is the image of the built Fw 190 A-4 "Yellow 4". The color scheme and decal numbers are on page 54 and 55. The color scheme and decal number of Fw 190 A-4 "<II"> is on page 56 and 57.

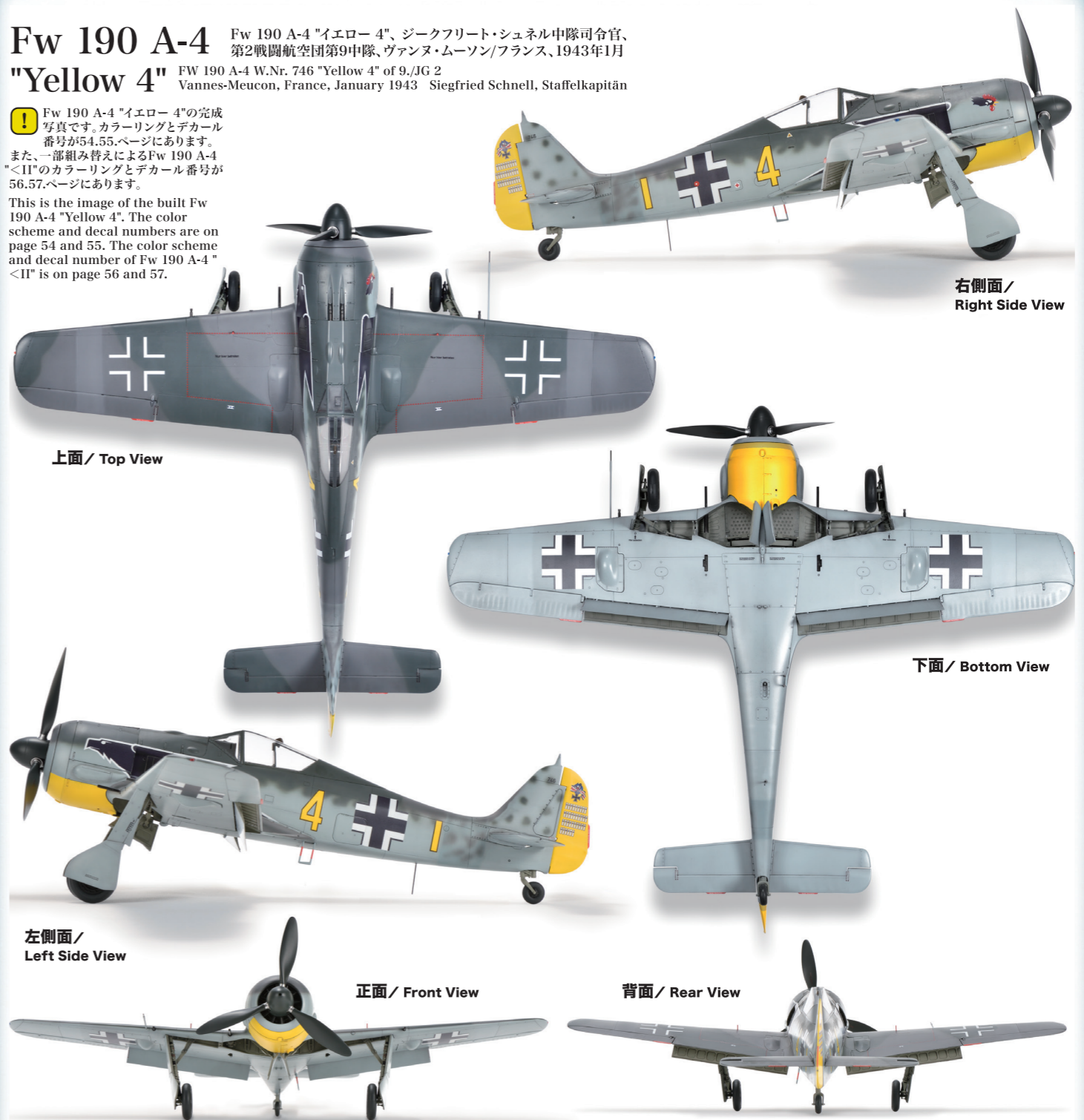

**デカールの貼り方 / How to Attach Decals**

1. 貼り付ける部分のデカールをハサミなどで台紙ごと切り出す。余白は大きめに切り落とす。Cut out the decal part you plan to attach using scissors or similar. Roughly remove the excess white area.
2. 底の浅いパレットなどに水を張り、使用するデカールを10秒ほど浸す。この時、表面全てが水に浸かるように注意。Fill a shallow palette or bowl with water, and soak the decal for about 10 seconds. Make certain the entire decal is immersed in the water during this time.
3. 水から取り出したデカールを、貼り付ける位置に持っていき、台紙からスライドさせるようにして貼り付ける。Remove the decal from water and move it to the place you intend to attach it. Attach it by sliding it carefully off the backing.
4. ピンセットなどで向きを調節してから、キレイな布や綿棒などで気泡を押し出し、水分を拭き取り、乾燥させれば完了。Adjust the positioning using tweezers, and use a clean cloth or cotton swab to smooth out any air bubbles and remove excess water. Once it has dried you have finished.

**マスキングシール 使用方法 / How to Use the Masking Seals**

● キャンピーを塗装する際に使用すること。  
\* Use these when painting the canopy.

1. ガラス面の形状に合わせて貼り付ける。Apply the masks to match the shape of the glass.
2. 空いている部分や裏面もマスキングする。Cover the reverse side with masking tape as well.
3. 機体色を塗装してマスキングを剥がす。Paint with the fuselage color, and then remove the masks.