

下記写真は、3-1.を項目ごとに組み立てた状態を示しています。
The photographs below illustrate the completed parts of chapter 3-1.

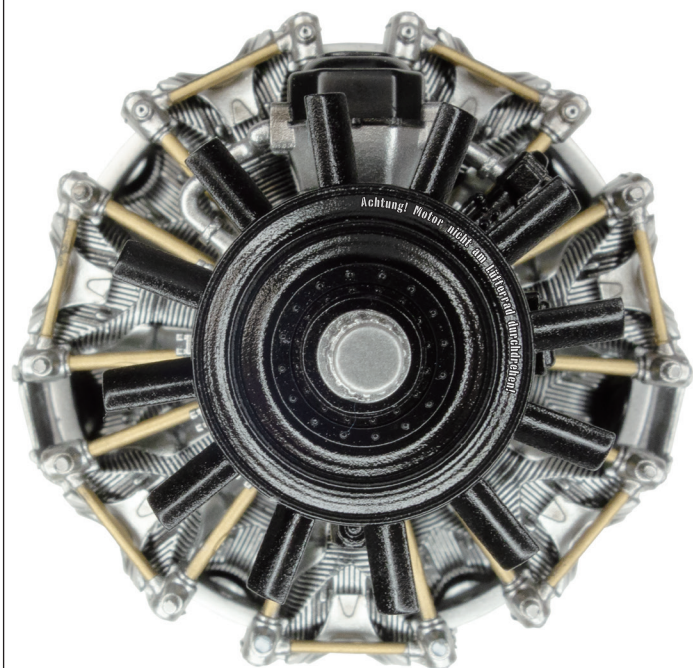

正面写真 / Front View

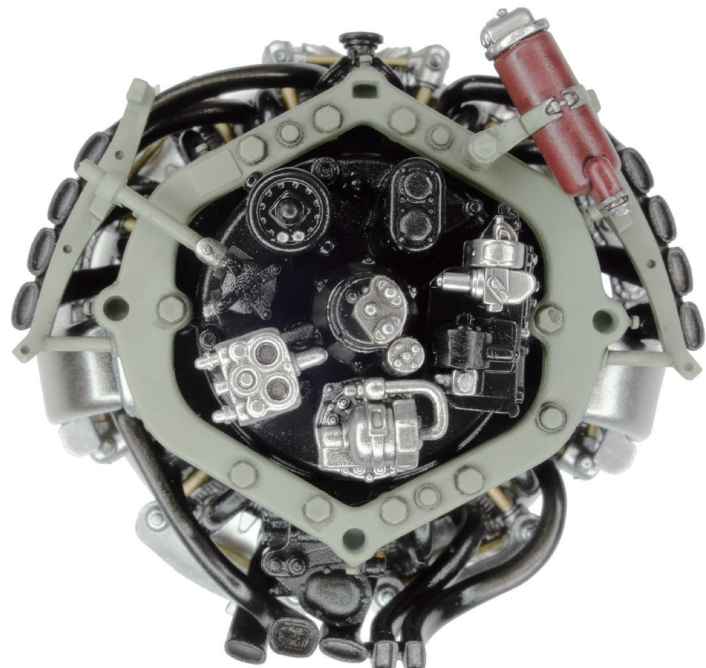

背面写真 / Rear View

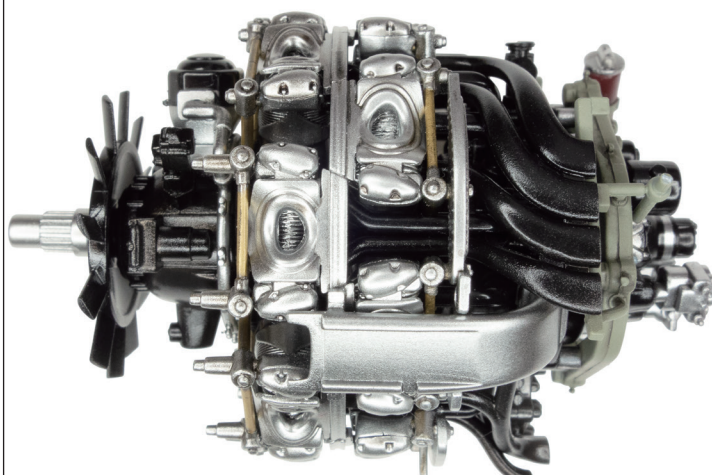

左側面写真 / Left Side View

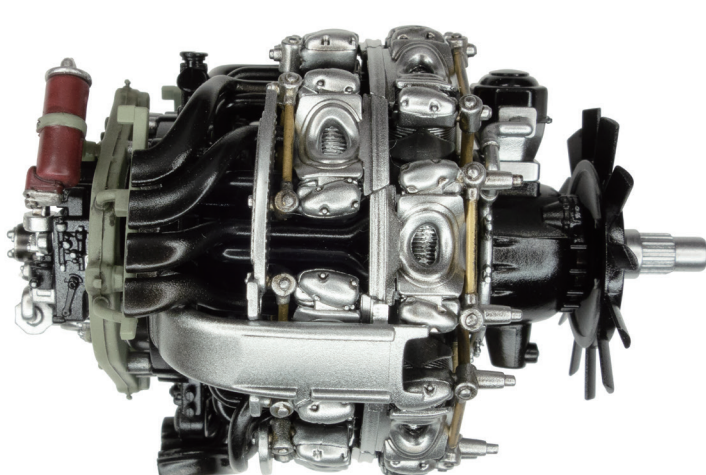

右側面写真 / Right Side View

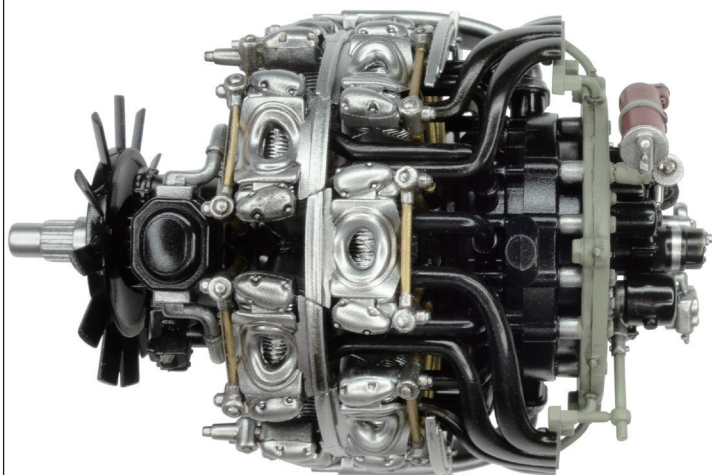

上面写真 / Top View

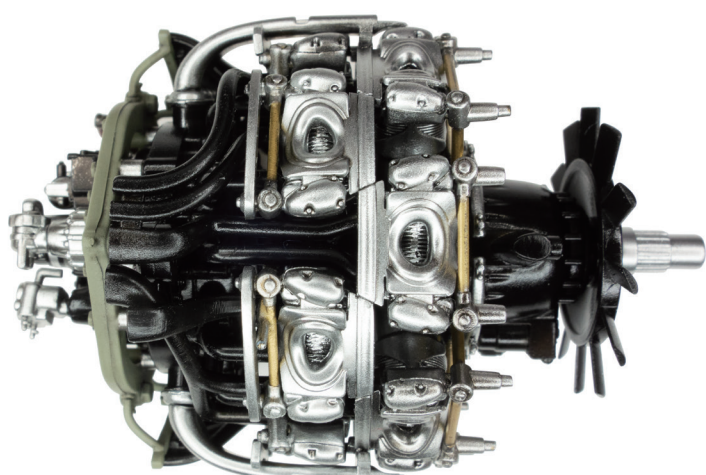

底面写真 / Bottom View

Teil 3-2.

Führerraum

コックピット / Cockpit

Teil 3-2. ではコックピットの組み立てを解説しています。
3-2. Cockpit Assembly.

- A-12** パーツ番号 / Part Number
- !** 組み立ての際の注意点 / Warning Note When Assembling
- 12** デカル番号 / Decal Number
- Cut** 不要部分をカットする / Cut the parts you don't need
- 1.0** 穴開け箇所と穴の直径 / Hole's Position and Diameter
- 接着位置 / Cementing position

3-2. A コックピットフロア Cockpit Floor

実機におけるパーツ名
Name of the parts implemented in the actual aircraft.

- D-18** 床板 / Floor Board
- D-27** スロットル / Throttle
- D-34** バッテリー / Battery
- C-19** コックピットフロア / Cockpit Floor
- F-10** 荷物袋 / Luggage Bag

準備工作 Preparation

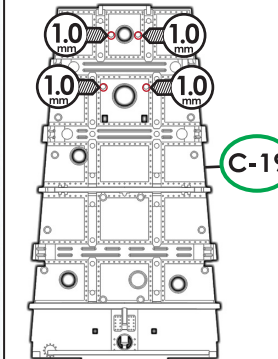

! F-19の下面より、F-10の取り付け用の穴を開ける。
Open the fitting holes for F-10 from the bottom of F-19.

取り付け位置 拡大図 Attachment Position Zoom View

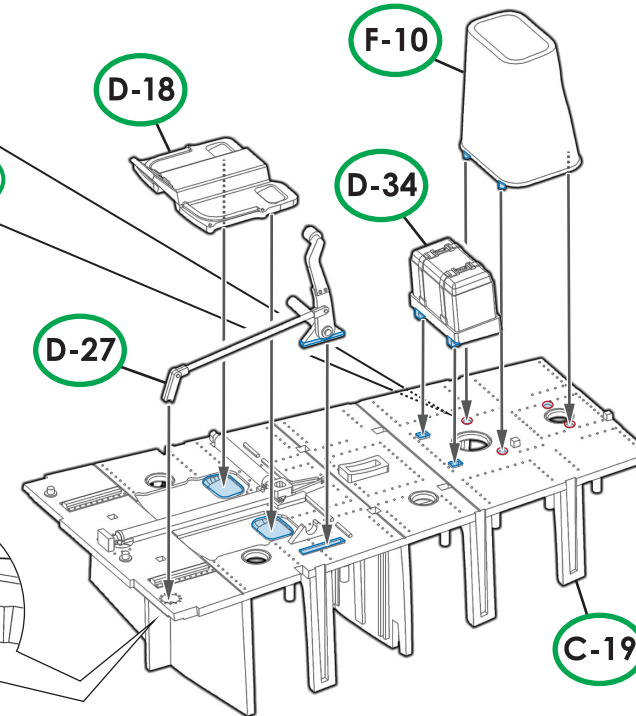
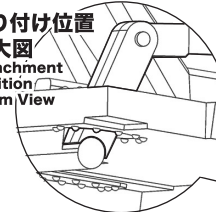

各パーツ接着位置 Parts configuration after assembly.

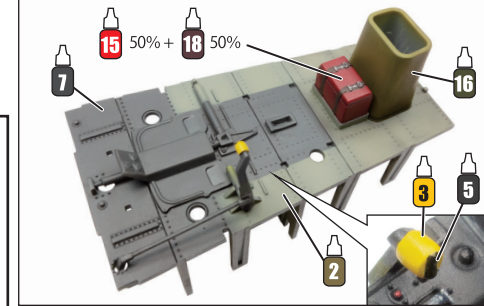
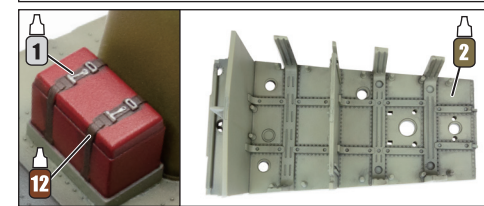
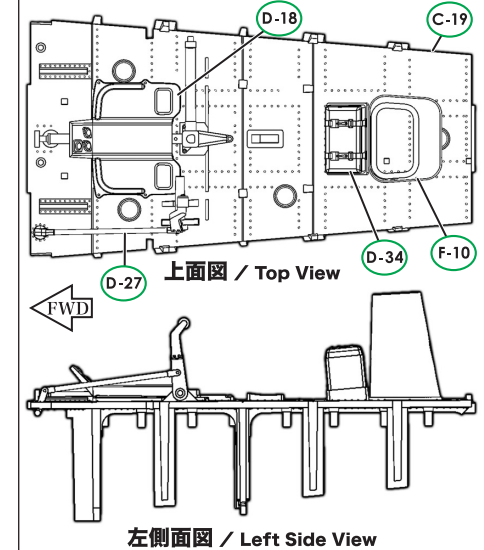

3-2. B 下面計器盤 Lower Instrument Panel

実機におけるパーツ名
Name of the parts implemented in the actual aircraft.

- F-34** 下面計器盤 / Lower Instrument Panel
- F-46** 補助コントロールパネル / Auxiliary Control Panel
- D-6** 燃料セクターレバー / Fuel Selector Lever
- D-5** T型ハンドル / T-handle

準備工作 Preparation

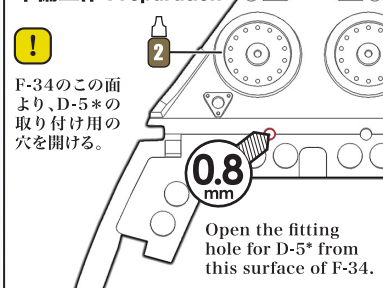

! F-34のこの面より、D-5*の取り付け用の穴を開ける。
Open the fitting hole for D-5* from this surface of F-34.

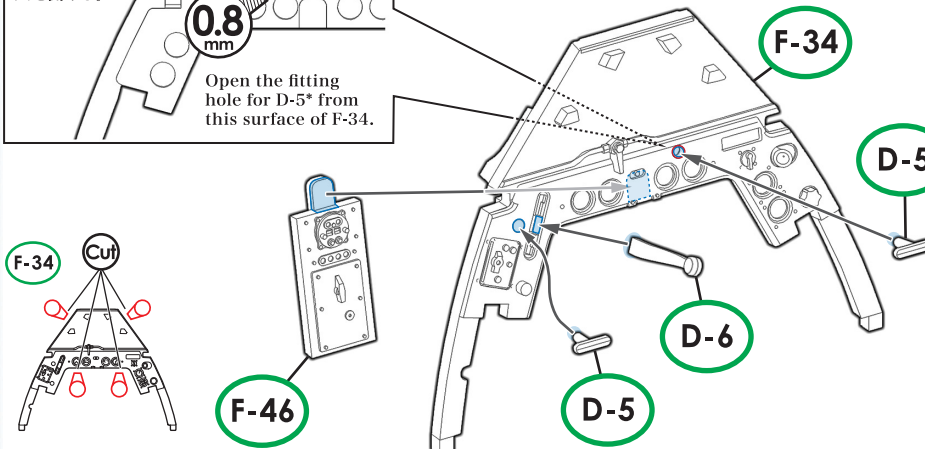

各パーツ接着位置 Parts configuration after assembly.

