

# 036 キャンピニー Canopy

**Attention** キャンピニーは、開状態と閉状態を選択して組み立てます。Choose whether to reproduce the canopy "open" or "closed".

実機におけるパーツ名  
Name of the parts of the real aircraft.  
接着位置  
Cementing position

## キャンピニー開状態 Canopy : Open

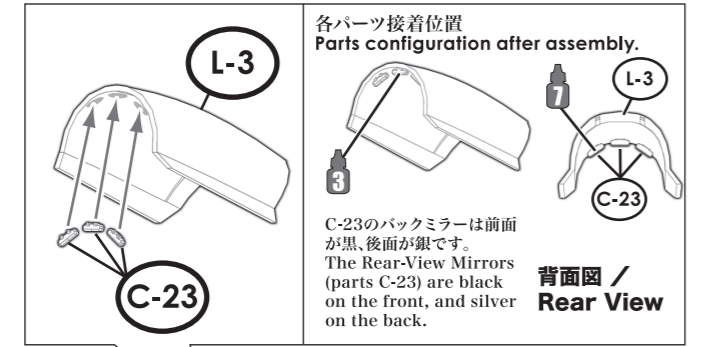
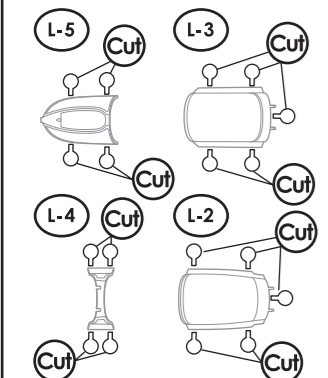

キャンピニー正面は透明ブルーを薄めて塗ります。  
Dilute the transparent blue color and paint it on the front of the canopy.

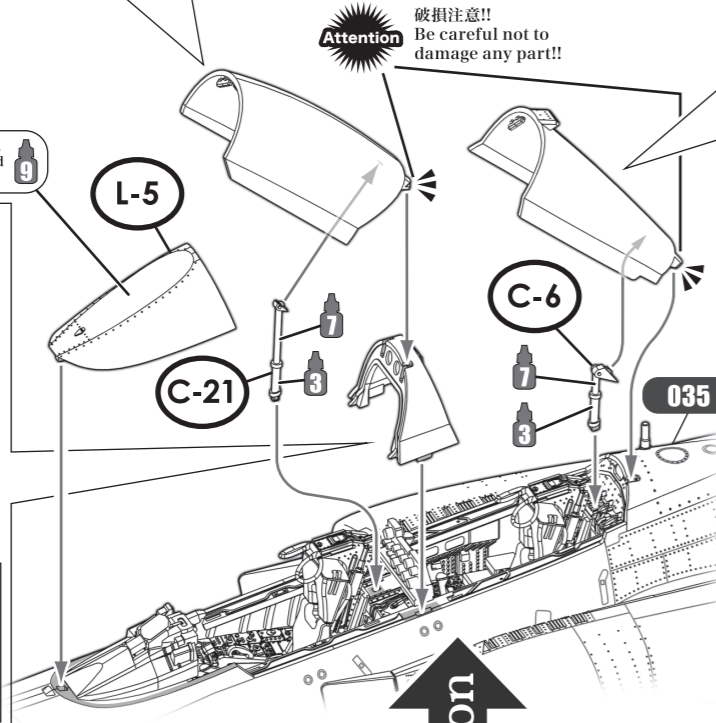
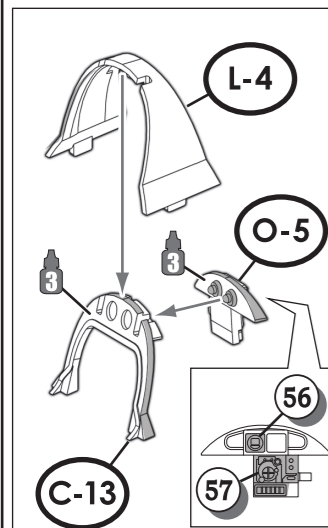

- L-5 ウィンドシールド / Windshield
- L-3 前部キャンピニー / Front Canopy
- L-2 後部キャンピニー / Rear Canopy
- L-4 キャンピニー固定部 / Fixed Canopy
- C-17 キャンピニーフレーム / Canopy Frame
- C-23 M-19 バックミラー / Rear-View Mirror
- C-21 C-6 キャンピニーアクチュエーター / Canopy Actuator
- C-13 O-5 キャンピニー固定部フレーム / Fixed Canopy Frame

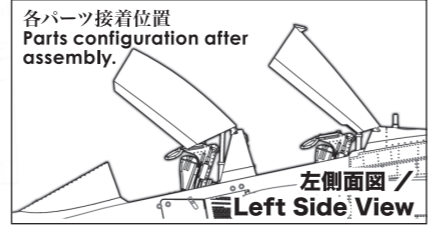
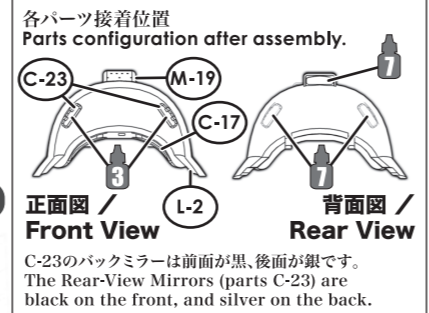
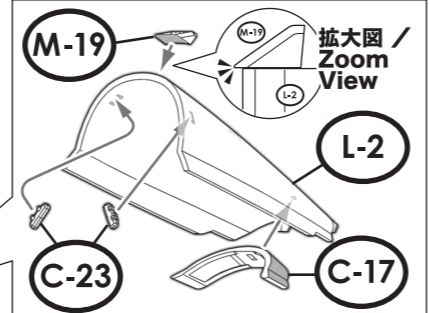

## キャンピニー閉状態 Canopy : Closed

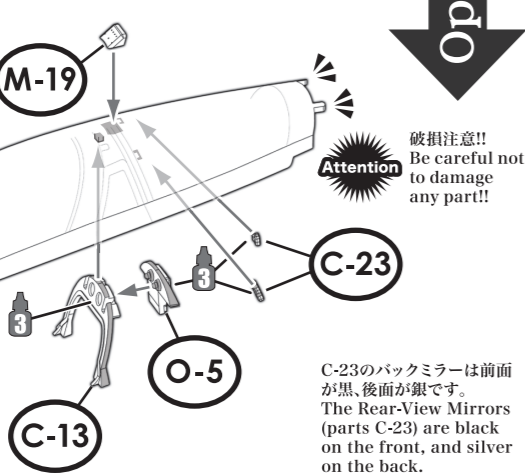
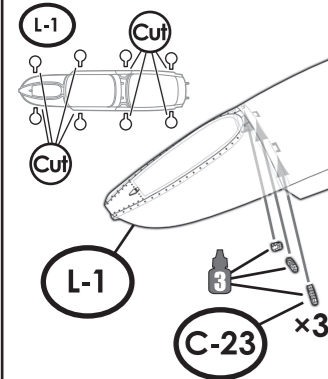

実機におけるパーツ名  
Name of the parts of the real aircraft.  
接着位置  
Cementing position

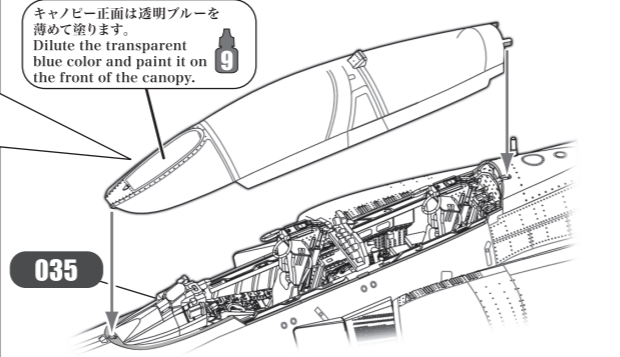

**SWS Design Concept**  
F-4シリーズのキャンピニーはタンデム式のコックピットをカバーするため、前後に長く、ウィンドシールド、前部キャンピニー、中間固定部、後部キャンピニーと4分割されています。視界を確保するため側面下部が膨らんだ形で、胴体との接線は複雑な曲線になっています。ウィンドシールドの透明部は3分割で、真ん中は平面になっています。直前には雨滴除去用のエア吹き出しスリットがあります。  
To cover the tandem cockpit of the F-4 series the long canopy is split in four sections, a windshield, front canopy, fixed mid-section, and rear canopy. To facilitate visibility, the sides bulge outwards at the bottom, and the joint line with the body is a complex curve. The transparent part of the windshield is divided in three sections with a flat piece in the middle. In front of it there is a slot blowing air for removing raindrops.

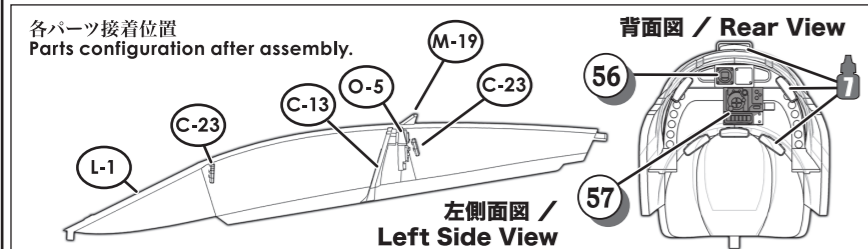

## マスキングシール 使用方法 How to Use the Masking Seals

- キャンピニーを塗装する際に使用します。  
\* Use these when painting the canopy.
- 1. ガラス面の形状に合わせて貼り付けます。  
Apply the masks to match the shape of the glass.
- 2. 空いている部分や裏面もマスキングします。  
Cover the reverse side with masking tape as well.
- 3. 機体色を塗装してからマスキングを剥がします。  
Paint with the fuselage color, and then remove the masks.

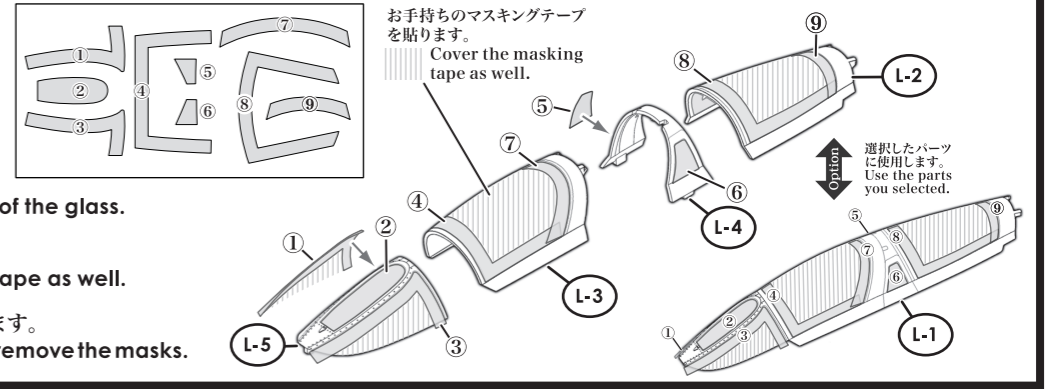

## 037 センタードロップタンク Center Drop Tank

※11ページ 012 項目の選択を確認してください。  
\* Please check the two options mentioned in paragraph 012 (page 11).

**Attention** 11ページ 012 項目の兵装の選択で、センタードロップタンクを取り付ける選択をして開けた穴に取り付けます。  
Depending on the option chosen from paragraph 012 (page 11), choose to attach or not the Center drop tanks and fix them to the opened holes.

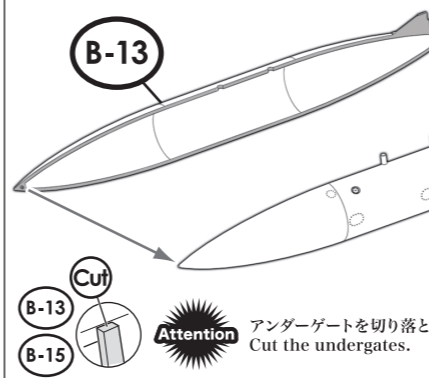
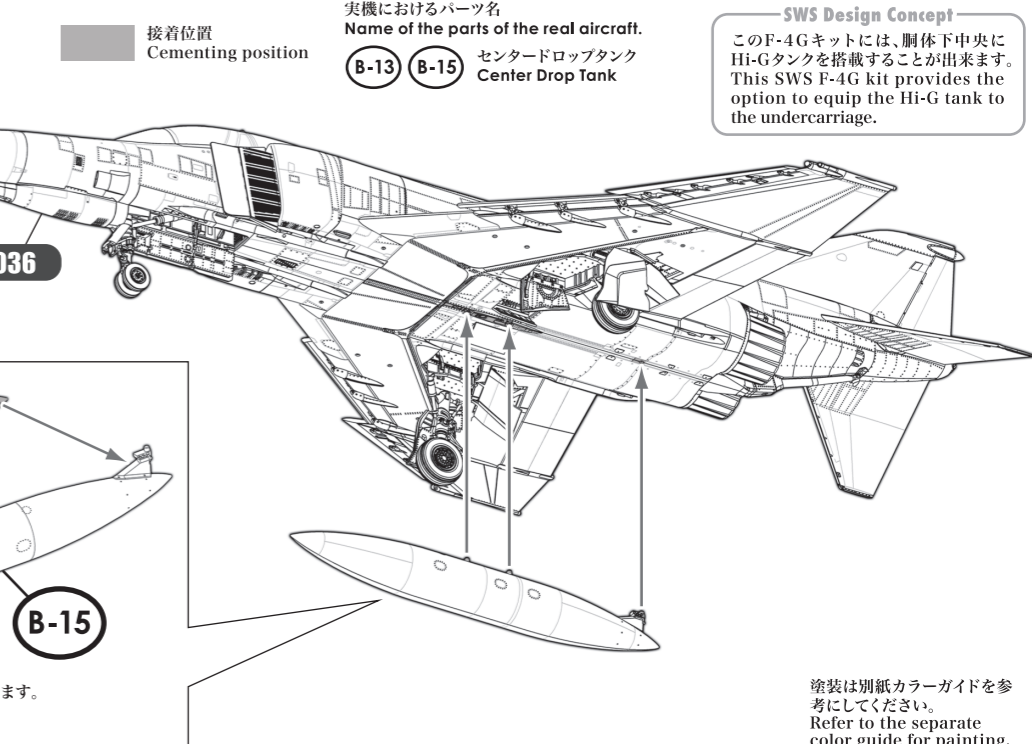

## 038 翼下ドロップタンク Under Wing Drop Tanks

※11ページ 012 項目の選択を確認してください。  
\* Please check the two options mentioned in paragraph 012 (page 11).

**Attention** 11ページ 012 項目の内翼下面外側ハードポイントの項目で、翼下ドロップタンクを取り付ける選択をして開けた穴に取り付けます。  
Attach to the holes opened in Step 012 "External Hardpoints Under the Inner Wings" on page 11 for the choice of under-wing drop tanks.

