

023

外翼と前縁フラップ Outer Wing and Leading Edge Flaps

実機におけるパーツ名
Name of the parts of the real aircraft.

H-5 外翼(右側) / Outer Wing (Right) H-1 外翼(左側) / Outer Wing (Left)

H-12 H-13 H-14 スラットアクチュエーター(右側) / Slat Actuators (Right) H-8 H-9 H-10 スラットアクチュエーター(左側) / Slat Actuators (Left)

■ 接着位置
Cementing position

右翼
Right Wing

左翼
Left Wing

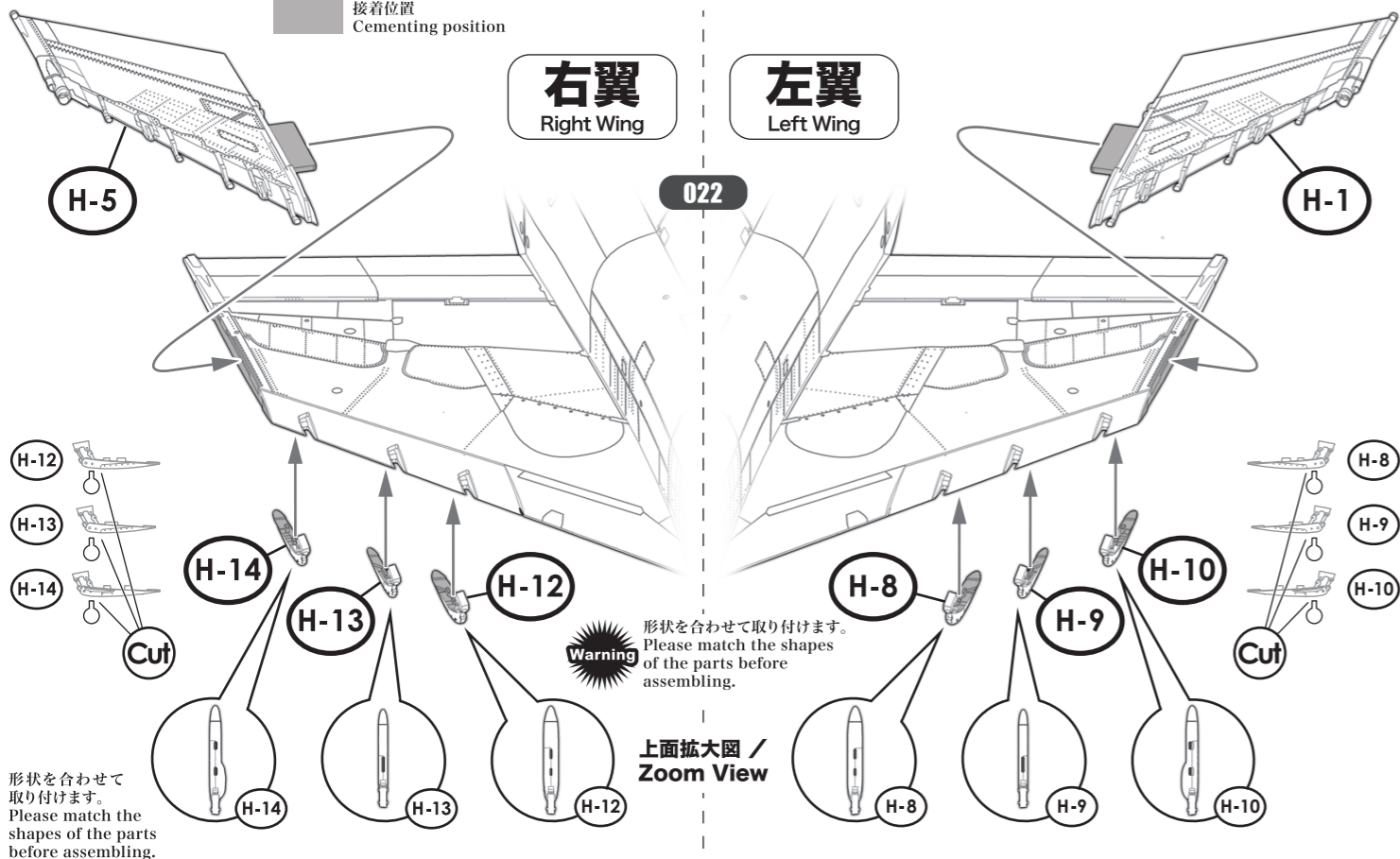

形状を合わせて
取り付けます。
Please match the
shapes of the parts
before assembling.

Warning
形状を合わせて取り付けます。
Please match the shapes
of the parts before
assembling.

上面拡大図 /
Zoom View

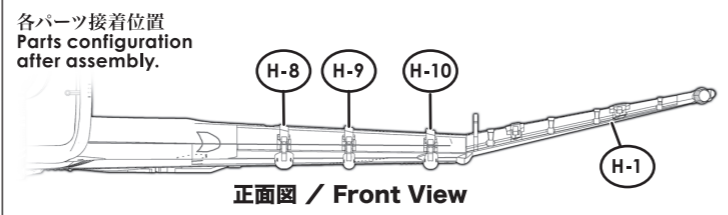
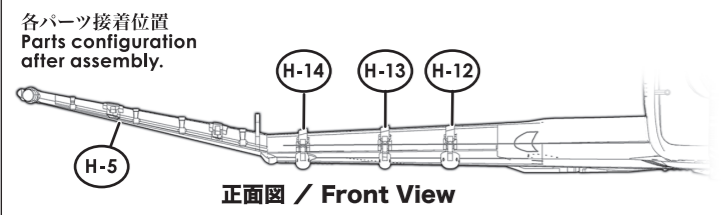

実機におけるパーツ名
Name of the parts of
the real aircraft.

- H-4 外翼前縁スラット(右側)
Outboard Leading
Edge Slat (Right)
- H-6 内翼前縁スラット(右側)
Inboard Leading
Edge Slat (Right)

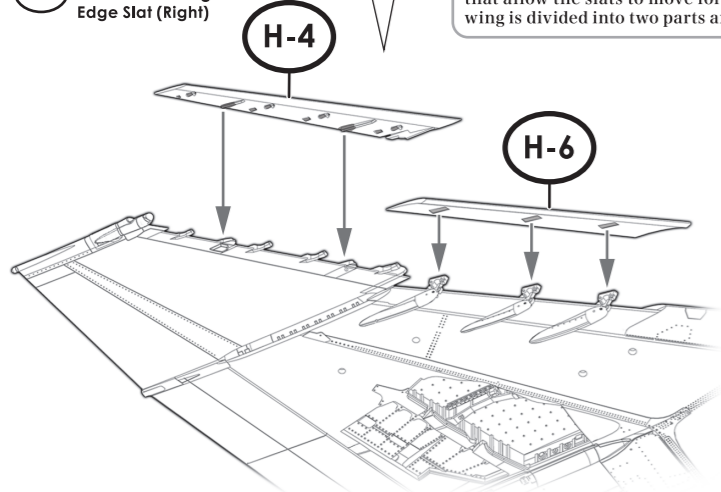

SWS Design Concept

E型後期、F型、G型の主翼には前縁スラットが装備されていますが、内翼のものは3か所のアクチュエーター(リンク)によって斜め前方にせり出すように動きます。外翼のものは2分割されていて、アクチュエーターにより角度が変わります。The wings of the late F-4E, F-4F, and F-4G are equipped with leading edge slats and those of the inner wing has three actuators (links) that allow the slats to move forward at an angle. Those of the outer wing is divided into two parts and the angle is changed by actuators.

実機におけるパーツ名
Name of the parts of
the real aircraft.

- H-2 外翼前縁スラット(左側)
Outboard Leading
Edge Slat (Left)
- H-11 内翼前縁スラット(左側)
Inboard Leading
Edge Slat (Left)

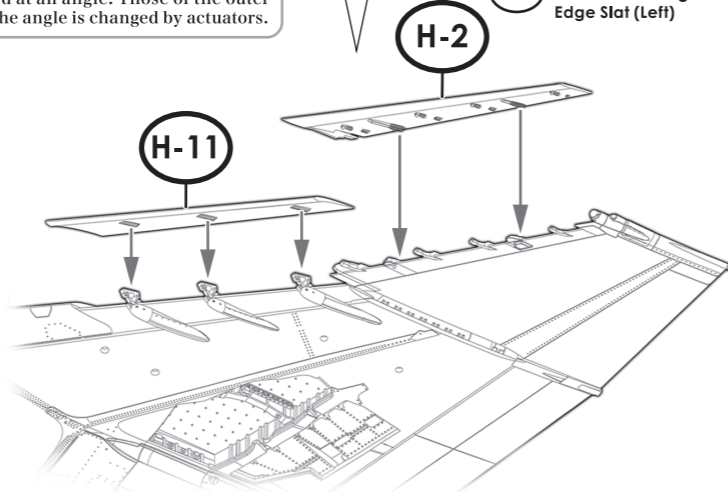

主翼の角度 Angle of Main Wing

右翼
Right Wing

左翼
Left Wing



正面図 / Front View

正面図 / Front View

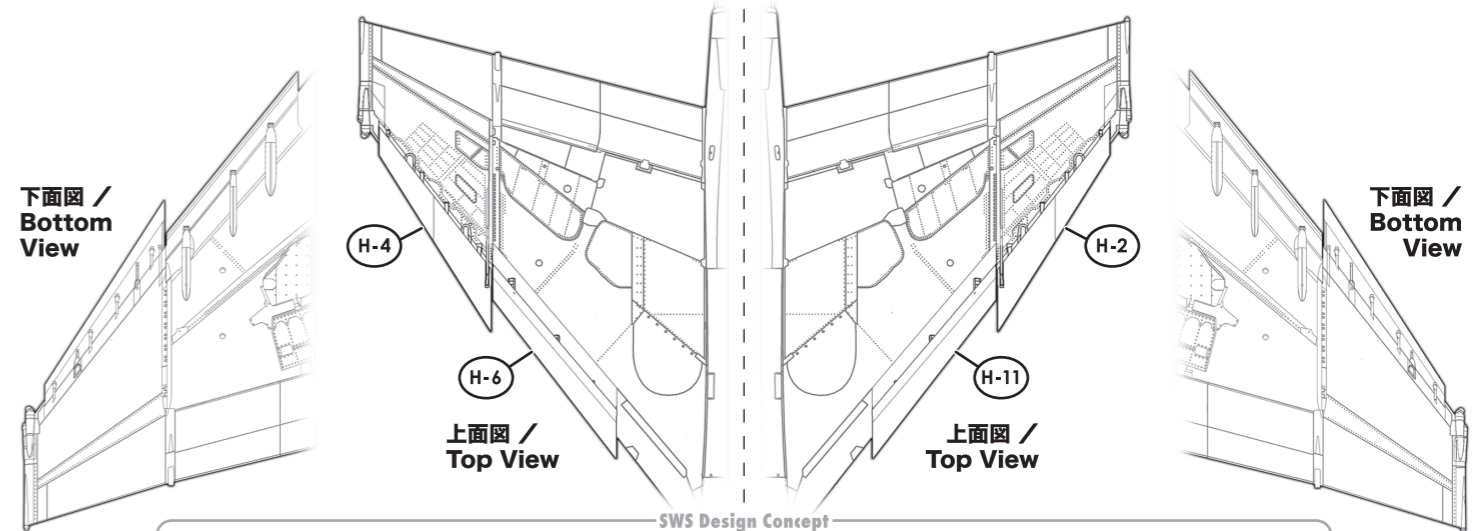

下面図 /
Bottom
View

下面図 /
Bottom
View

上面図 /
Top View

上面図 /
Top View

SWS Design Concept

F-4の主翼は取り付け角1°、上反角は内翼が0°、外翼が12°で、平面形はデルタ翼の翼端を切り落としたクリップデルタ翼のような形です。主翼の位置は低翼で、胴体下面と主翼下面がほぼ平らに続いています。

The F-4 wings are mounted with a 1° angle of attack while the dihedral is 0° on the inboard section of the wing and 12° on the outboard sections of the wing. The flat surface of the wings creates a delta-shape with squared tips. The wings are low-mounted therefore the undersurfaces of the fuselage and the wings are almost at the same level.

024

アレスティングフック Arresting Hook

■ 接着位置
Cementing
position

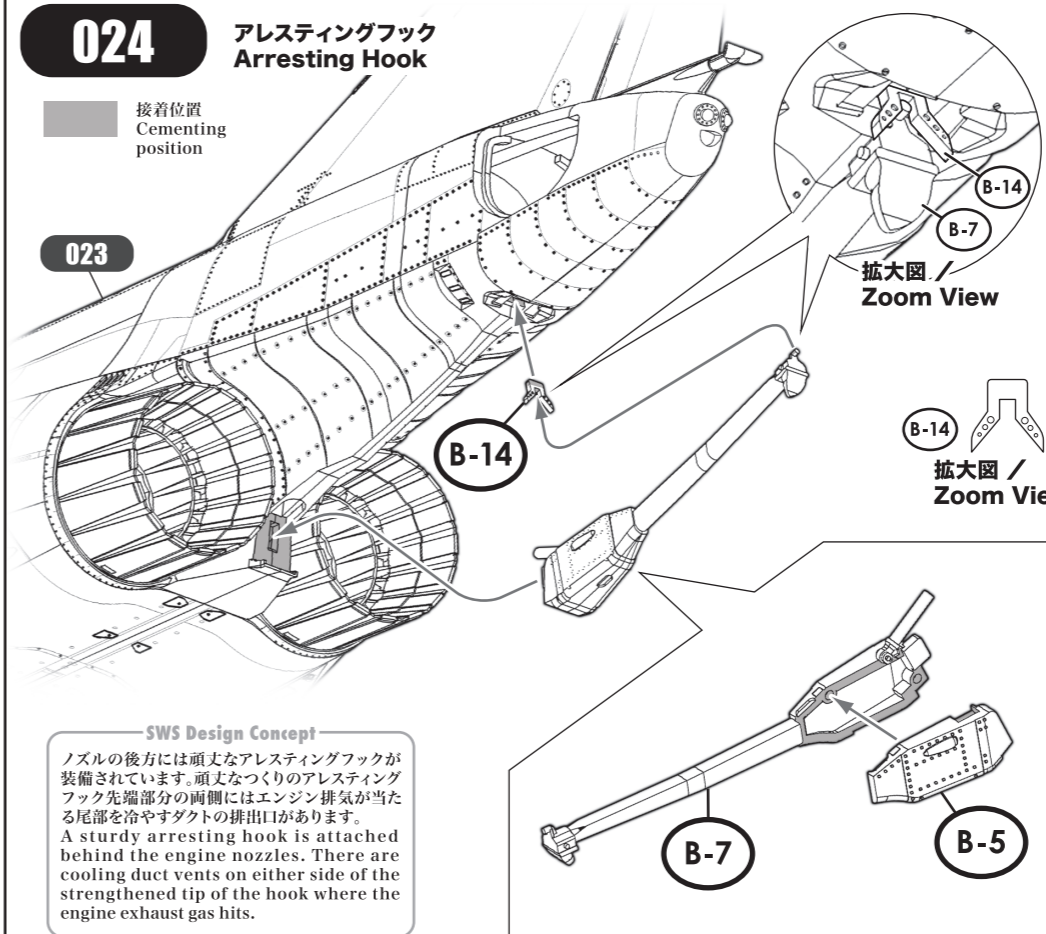

023

拡大図 /
Zoom View

拡大図 /
Zoom View

SWS Design Concept

ノズルの後方には頑丈なアレスティングフックが装備されています。頑丈なつくりのアレスティングフック先端部分の両側にはエンジン排気が当たる尾部を冷やすダクトの排出口があります。A sturdy arresting hook is attached behind the engine nozzles. There are cooling duct vents on either side of the strengthened tip of the hook where the engine exhaust gas hits.

実機におけるパーツ名
Name of the parts of the real aircraft.

- B-5 B-7 アレスティングフック
Arresting Hook
- B-14 V字型ラッチ
V-shaped Latch

各パーツ接着位置
Parts configuration
after assembly.

